



Globe

bordvifte | bordsfläkt | pöytätuuletin

Brugsanvisning | bruksanvisning | användarhandbok | käyttöohje



duux®

Tak, fordi du valgte Duux.

Vi er glade for, at du har besluttet dig for at læse brugsanvisningen til din nye Duux bordventilator! Mange brugere gider ikke læse brugsanvisninger, men prøver selv at finde ud af, hvordan deres nye apparater virker. Men undersøgelser viser, at folk, der læser brugsanvisninger, kommer hurtigere og bedre i gang med at bruge deres apparater end dem, der prøver sig frem på må og få.

Her hos Duux tror vi på vigtigheden af et behageligt og sundt indeklima. Vi går på arbejde hver dag, fordi vi har en passion for at udvikle gode, funktionelle og effektive produkter, der kan fremme brugernes velvære. Hensigten med vores sortiment af innovative luftbehandlingsprodukter er at give dig den bedst mulige indendørs luftkvalitet.

Med sit moderne design ser Globe godt ud på ethvert bord, skrivebord eller køkkenbord. Men den er ikke kun smuk på ydersiden. Denne bordventilator har en kraftig DC-motor med en rækkevidde på 7 meter, som maksimeres med dens vandrette (90°) og lodrette (80°) svingninger. Denne forfriskende unikke funktion sikrer, at ventilatoren dækker et imponerende bredt område og giver optimal komfort i hele rummet.

Læs denne brugsanvisning omhyggeligt, så du kan få mest muligt ud af din Globe bordventilator.

Indholds- fortegnelse

1. Oversigt over apparatet **4**
2. Installation og brug **5**
3. Vedligeholdelse **7**
4. Funktioner **8**
5. Tekniske specifikationer **9**

1. Oversigt over apparatet

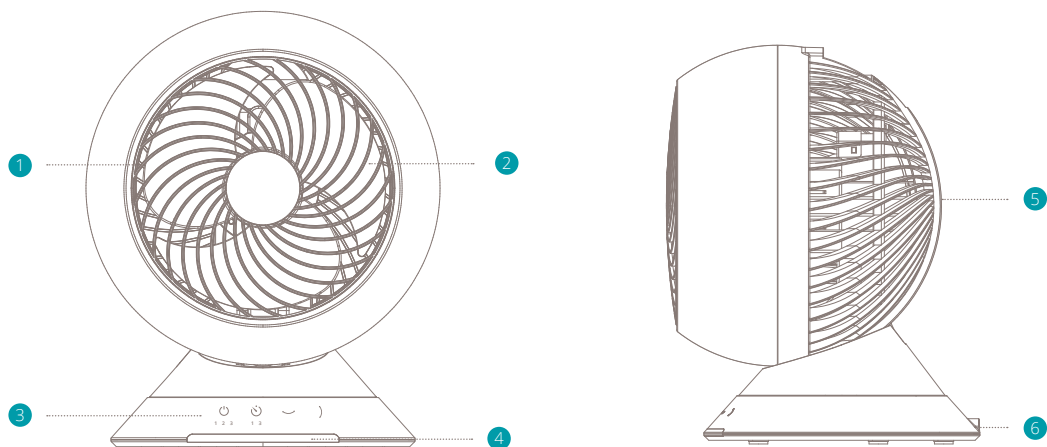

- 1 Ventilatorgitter
- 2 Ventilatorblad
- 3 Betjeningspanel med berøringsknapper
- 4 Modtager til fjernbetjeningsignal
- 5 Svingningsmekanisme
- 6 Stik til adapter
- 7 Fjernbetjening
- 8 Strømadapter

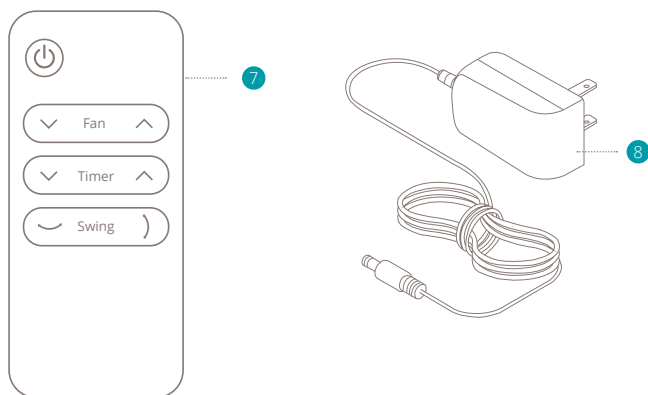

2. Installation og brug

Læs dette inden installation:

- Ved brug af elektriske apparater skal grundlæggende sikkerhedsforanstaltninger altid følges for at reducere risikoen for brand, elektrisk stød og personskade:
- Før du tager apparatet i brug, skal du læse hele brugsanvisningen omhyggeligt.

⚠ Almindelige forsigtighedsregler

- Kun til indendørs brug. Må ikke anvendes i kommercielle, industrielle eller udendørs miljøer.
- Apparatet må ikke anvendes i nærheden af brændbare eller eksplosive stoffer eller brændstoffer. Brug aldrig maling, rengøringsmiddel, insektspray eller lignende i nærheden af apparatet, da dette kan deformere plasten eller forårsage elektrisk skade.
- Strømledningen skal slukkes og tages ud, når apparatet ikke er i brug, serviceres, rengøres eller flyttes.
- Ledningen eller adapteren må ikke føres under løse tæpper, faste tæpper eller møbler. Dette kan beskadige ledningen/adapteren eller få den til at overophede, hvilket kan medføre brandfare.
- Strømledningen må ikke føres ind i eller gennem døråbninger eller områder, hvor ledningen kan blive beskadiget eller udgøre en snubelfare.
- Apparatet må kun anvendes i opretstående position på en flad overflade (selv under transport) og mindst 50 cm fra andre genstande.
- Lad ikke fingre eller genstande komme ind i gitteråbningerne, mens apparatet er i brug. Dette er for at forhindre personskade og/eller beskadigelse af apparatet.
- Luftindtaget/-udtaget må ikke blokeres, dækkes eller hindres, mens apparatet er i brug.
- Brug aldrig en enkelt forlængerledning til at betjene mere end ét elektrisk apparat.
- Apparatet må ikke anvendes i nærheden af en vinduesåbning. Regn kan udgøre en elektrisk fare.
- Apparatet må ikke bruges, når det er beskadiget eller ikke fungerer korrekt.
- Apparatet må ikke anvendes, hvis strømledningen eller stikket er beskadiget.
- Apparatet må ikke monteres på væg eller loft.
- Apparatet må ikke anvendes, når kabinettet er fjernet eller beskadiget.
- Apparatet må ikke anvendes i svømmebassiner, badeværelser eller lignende vådområder.
- Apparatet må ikke bruges i et potentielt eksplosivt miljø, der indeholder brændbare væsker, gasser eller støv.
- Sørg for, at der er mindst 50 cm mellem apparatets sider og eventuelle brændbare varmematerialer.

- Hold godt øje med eventuelle børn og kæledyr, når apparatet er i brug.
- Børn må ikke lege med apparatet.
- Træk ikke i apparatet ved at holde om ledningen.
- Hvis den medfølgende strømledning er beskadiget, skal den udskiftes af en elektriker eller en kvalificeret person for at undgå fare.
- Strømforsyningen skal svare til den specifikationer på mærkeskiltet på apparatets bagside.
- Luk døre og vinduer for at få optimal effekt.
- Gardiner eller persienner skal holdes lukket de mest solrige timer på dagen.
- Apparatet må ikke tændes, hvis apparatet, ledningen eller stikket er beskadiget; hvis apparatet ikke fungerer ordentligt, eller hvis der er tegn på andre defekter. Lever hele apparatet tilbage til købsstedet eller til en certificeret elektriker med henblik på eftersyn og/eller reparation. Bed altid om originale reservedele.
- Apparatet (inkl. ledning og stik) må kun åbnes og/eller repareres af autoriserede og kvalificerede personer.
- Kun en autoriseret professionel må skille apparatet ad eller modificere det.
- Dette apparat må kun anvendes til det tiltænkte formål. Enhver anden brug anses for at være årsag til misbrug. Brugeren/operatøren (ikke producenten) er ansvarlig for eventuel skade eller personskaade som følge heraf.

Installation af apparatet

- 1 Pak apparatet ud, og fjern emballagen. Gem emballagen til eventuel fremtidig transport.
- 2 Tilslut adapteren til stikket på bagsiden af apparatet.
- 3 Hold tænd/sluk-knappen nede i 3 sekunder for at tænde for apparatet.

⚠ Bemærk: Når den tændes første gang, aktiveres den lodrette svingning først efter 10 sekunder, fordi den skal kalibreres.

Isætning af batterier

- 1 Fjern dækslet.
- 2 Vend batteriet rigtigt i henhold til anvisningerne på dækslet.
- 3 Luk dækslet.

⚠ Bemærk:

- Brug kun 1 stk. batteri af typen CR2025 3V.
- Batterier, der ikke kan genoplades, må ikke genoplades.
- Brugte batterier skal fjernes fra fjernbetjeningen og bortskaffes på forsvarlig vis.
- Hvis fjernbetjeningen skal opbevares ubrugt i længere tid, skal batteriet fjernes.
- Forsyningsterminalerne må ikke kortsluttes.

3. Vedligeholdelse

⚠️ *Vigtigt:* Tag altid stikket ud af stikkontakten inden rengøring. Rengør apparatet regelmæssigt for at maksimere effekten.

Rengøring af kabinettet

Brug en blød, fugtig klud til at tørre kabinettet rent. Brug ikke aggressive kemikalier, benzin, rengøringsmidler, kemisk behandlede klude eller andre rensemidler. Disse kan muligvis skade kabinettets materiale.

Rengøring af ventilatorbladene

Følg nedenstående instruktioner for at rengøre ventilatorbladene:

- 1 Fjern skruerne fra apparatets bagside som vist på billedet.
- 2 Drej det udvendige dæksel for at låse gitteret op og fjerne det.
- 3 Afmonter ventilatorbladene fra motoren som vist på billedet.

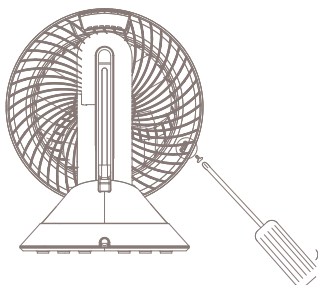

1

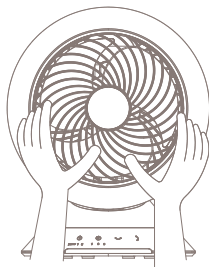

2

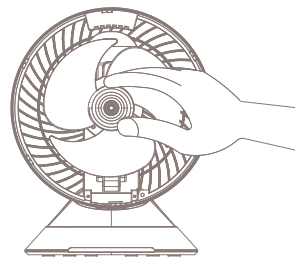

3

4. Funktioner

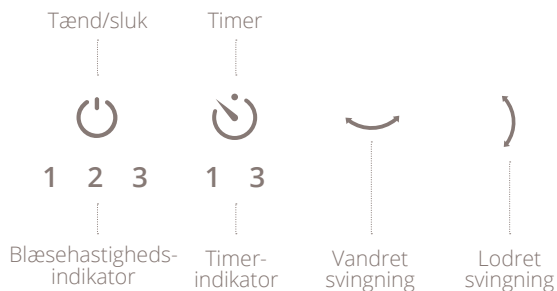

Sådan tændes/slukkes apparatet

- 1 Apparatet tændes automatisk, når du holder tænd/sluk-knappen nede.
- 2 Samtidig vises indikatorer for de igangværende funktioner.
- 3 For at slukke for apparatet skal du trykke på tænd/sluk-knappen igen.

Indstilling af timeren

Tryk på TIMER-knappen for at skifte mellem 1- eller 3-timers timeout. Når den indstillede tid er nået, slukkes apparatet automatisk. Indikatorerne viser antallet af timer, du indstiller, når du trykker på TIMER-knappen.

Indstilling af blæsehastighed

Brug tænd/sluk-knappen til at skifte mellem forskellige hastigheder. Indikatoren for den valgte hastighed (1, 2 eller 3) lyser.

Brug af svingningstilstand

Tryk på knapperne VANDRET og/eller LODRET SVINGNING for at aktivere svingningstilstanden(-ene).

⚠ Bemærk: Når den tændes første gang, aktiveres den lodrette svingning først efter 10 sekunder, fordi den skal kalibreres.

Dæmpning af displayet

LED'erne på skærmen dæmpes efter 10 sekunder. Tryk på en hvilken som helst knap for at genaktivere betjeningspanelet.

5. Tekniske specifikationer

DA

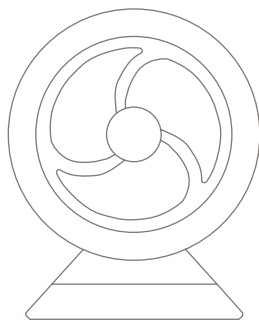

265 mm

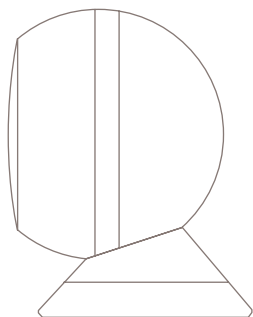

260 mm



Vægt:
2,5 kg



Luftcirkulation:
198 CBM/time



Støjniveau:
13-50 dBa



Strømforbrug:
2-25 W



Luftstrømningsafstand:
7 m



Blæsehastigheder:
3



Display:
LED-indikator



Primære materialer:
ABS, PP



Modelnr.:
DXCF07/08

Bortskaffelse

Ifølge EU-direktiv 2012/19/EU om affald af elektrisk og elektronisk udstyr (WEEE) må udtjente elektriske apparater til husholdningsbrug ikke bortskaffes som almindeligt, usorteret husholdningsaffald. Gamle apparater skal indsamles separat for at optimere genvinding og genbrug af de materialer, de indeholder, og mindske indvirkningen på menneskers sundhed og miljøet. Symbolet med den overstregede "affaldsspand" på produktet minder dig om din forpligtelse til at sørge for, at apparatet indsamles separat, når det bortskaffes. Forbrugere skal kontakte den lokale myndighed eller forhandleren for at få oplysninger om korrekt bortskaffelse af det gamle apparat.



Takk for at du valgte Duux.

Takk for at du tar deg tid til å lese bruksanvisningen for din nye Duux bordvifte! Mange brukere unnlater å lese bruksanvisningene og foretrekker å finne ut ting på egen hånd. Men studier viser at hvis man leser bruksanvisningen, kommer man raskere i gang enn hvis man velger å finne ut av ting på egen hånd.

Duux vet hvor viktig det er å ha et godt og sunt innemiljø. Målet vårt er å øke trivselen ved å utvikle tiltalende, funksjonelle og effektive produkter. Med våre innovative produkter for luftbehandling ønsker vi å sikre at du får best mulig luftkvalitet innendørs.

Den moderne designen gjør at Globe passer fint på alle bord, skrivepult og benkeplater. Men skjønnheten handler om mer enn det øyet ser. Denne bordviften har en kraftig DC-motor med en rekkevidde på 7 meter, som maksimeres av den horisontale (90°) og vertikale (80°) oscilleringen. Denne forfriskende unike funksjonen sørger for at viften dekker et imponerende bredt område – for optimal komfort i hele rommet.

Les bruksanvisningen grundig for å få størst mulig glede av din Globe bordvifte.

Innholds- fortegnelse

1. Produktoversikt **14**
2. Montering og bruk **15**
3. Vedlikehold **17**
4. Funksjoner **18**
5. Tekniske spesifikasjoner **19**

1. Produktoversikt

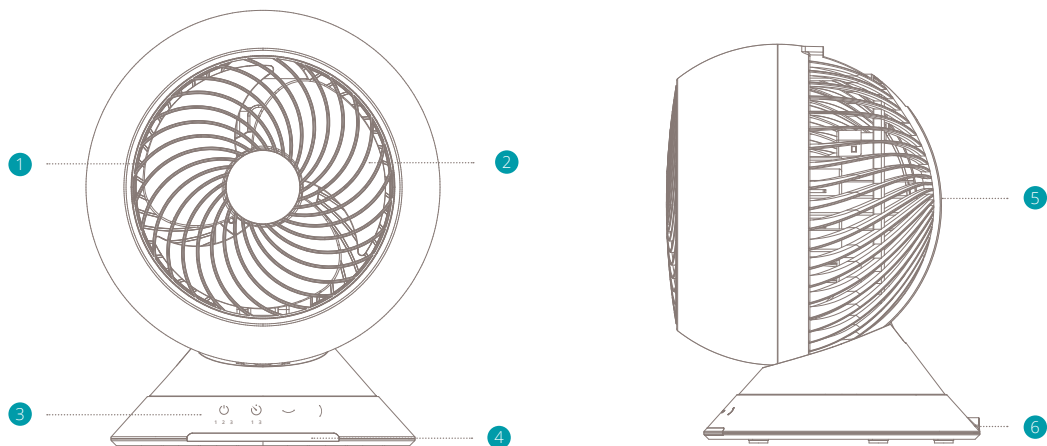

- 1 Viftegitte
- 2 Vifteblad
- 3 Betjening med berøringskontroll
- 4 Fjernkontrollmottaker
- 5 Oscilleringsmekanisme
- 6 Adaptertilkobling
- 7 Fjernkontroll
- 8 Strømadapter

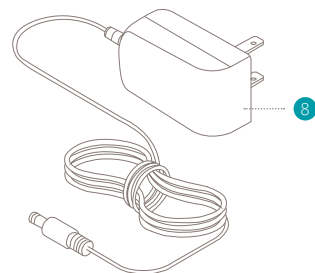
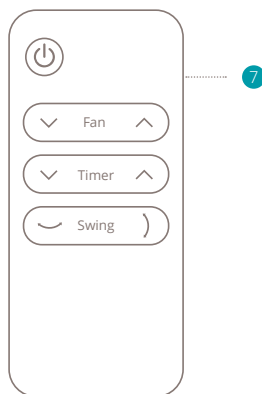

2. Montering og bruk

Les før installasjon:

- Ved bruk av elektriske apparater er det viktig å følge noen grunnleggende sikkerhetsforanstaltninger for å redusere faren for brann, elektrisk støt og skader.
- Les hele bruksanvisningen grundig før du bruker produktet.

⚠ Generelle advarsler

- Skal kun brukes innendørs. Må ikke brukes i kommersielt eller industrielt eller utendørs.
- Produktet må ikke brukes i nærheten av brennbare eller eksplosive stoffer. Ikke bruk maling, rengjøringspray, insektsspray eller lignende i nærheten av produktet. Det kan deformere plasten eller føre til elektriske skader.
- Slå alltid av produktet og trekk ut støpselet når det ikke er i bruk og før du vedlikeholder, rengjør eller flytter produktet.
- Ikke legg strømledningen eller adapteren under tepper eller møbler. Dette kan skade ledningen/adapteren eller føre til overoppheting og brannfare.
- Ikke legg strømledningen i eller gjennom døråpninger eller på steder der ledningen kan bli skadet eller føre til at man snubler.
- Produktet skal brukes stående på et flatt og jevnt underlag (også under transport), og minst 50 cm fra andre gjenstander.
- Ikke stikk inn fingre eller andre ting i ventilasjonsåpningene mens produktet er i bruk. Det kan føre til skader på deg eller produktet.
- Ikke blokker eller dekk til luftåpningene mens produktet er i bruk.
- Ikke bruk én skjøteledning til flere apparater.
- Ikke bruk produktet i nærheten av et åpent vindu. Regn kan utgjøre en elektrisk fare.
- Ikke bruk produktet hvis det er skadet eller ikke fungerer som det skal.
- Ikke bruk produktet hvis ledningen eller støpselet er skadet.
- Ikke monter produktet på vegger eller i taket.
- Ikke bruk produktet hvis dekselet er fjernet eller skadet.
- Ikke bruk produktet i svømmebasseng, vaskerom eller på liknende våte steder.
- Ikke bruk produktet i et potensielt eksplosivt miljø som inneholder brennbare væsker, gasser eller støv.
- Det må være minst 50 cm avstand fra sidene av produktet til brennbare eller varme materialer.
- Hold barn og kjæledyr under oppsikt når produktet er i bruk.

- Ikke la barn leke med produktet.
- Ikke dra produktet etter ledningen.
- Hvis strømledningen blir skadet, må den byttes av elektriker.
- Strømtilførselen må oppfylle spesifikasjonen som er vist på etiketten på baksiden av produktet.
- For optimal effektivitet bør du lukke dører og vinduer.
- Lukk gardinene eller persiennene under den mest solrike delen av dagen.
- Ikke slå på produktet hvis du har registrert skader på produktet, ledningen eller støpselet, hvis produktet ikke fungerer som det skal eller hvis du ser tegn på andre feil. Returner hele produktet til forhandleren eller en elektriker for kontroll og reparasjon. Be alltid om originale deler. Produktet (inkludert ledning og støpsel) skal bare åpnes og repareres av kvalifiserte personer.
- Produktet skal demonteres eller modifiseres av fagfolk.
- Produktet skal bare brukes som beskrevet i bruksanvisningen. All annen bruk anses som feil bruk. Brukeren har selv ansvar for skader som oppstår som følge av dette.

Montere apparatet

- 1 Pakk ut produktet, og fjern emballasjen. Ta vare på emballasjen for fremtidig transport.
- 2 Koble adapteren til kontakten på baksiden av produktet.
- 3 Hold inne strømknappen i 3 sekunder for å slå på produktet.

⚠ Merk: Når du slår på produktet for første gang, aktiveres vertikal bevegelse først etter 10 sekunder på grunn av kalibrering.

Installere fjernkontrollen

- 1 Fjern dekselet
- 2 Monter batteriene som vist på lokket
- 3 Lukk lokket

⚠ Merk:

- Bruk bare 1 x CR2025 3 V batteri
- Batterier som ikke er oppladbare, skal ikke lades
- Tomme batterier skal fjernes fra fjernkontrollen og kasseres på riktig måte
- Hvis fjernkontrollen ikke skal brukes på en stund, bør du fjerne batteriene
- Forsyningsterminalene må ikke kortsluttes.

3. Vedlikehold

⚠ Viktig: Bryt alltid strømmen før rengjøring.
Rengjør regelmessig for å maksimere produktets effektivitet

Rengjøre utsiden

Vask dekselet med en myk, fuktig klut. Ikke bruk aggressive kjemikalier, bensin, vaskemidler, kjemisk behandlede kluter eller andre rengjøringsløsninger. Disse kan skade materialet i dekselet.

Rengjøre viftebladene

Følg instruksjonene nedenfor for å rengjøre viftebladene:

- 1 Fjern skruene fra baksiden av produktet, som vist på bildet.
- 2 Roter det utvendige dekselet for å løsne gitteret, slik at det kan fjernes
- 3 Demonter viftebladene fra motoren som vist på bildet.

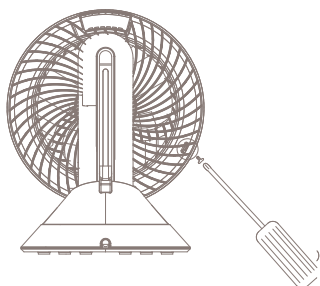

1

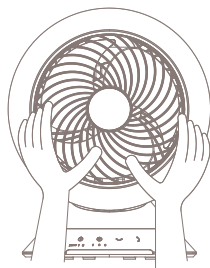

2

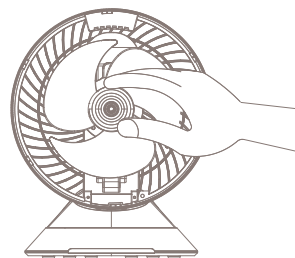

3

4. Funksjoner

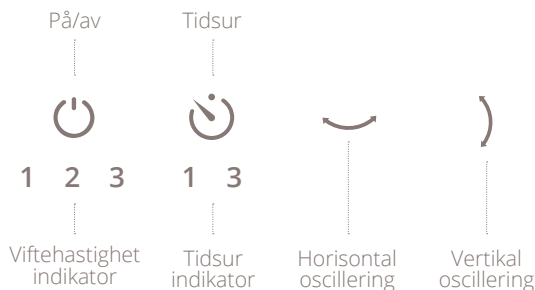

Slå produktet på/av

- 1 Hold inne PÅ/AV-knappen, så starter produktet automatisk.
- 2 Indikatorer for aktive funksjoner vises samtidig.
- 3 Trykk på PÅ/AV-knappen igjen for å slå av produktet.

Stille inn tidsuret

Trykk på knappen TIMER For å veksle mellom 1 og 3 timer. Når tiden er ute, slås produktet av automatisk. Indikatorene viser timene du har valgt ved hjelp av knappen TIMER.

Stille inn viftehastigheten

Bruk PÅ/AV-knappen til å bytte mellom ulike hastigheter. Indikatoren for valgt hastighet (1, 2 eller 3) lyser.

Bruke oscilleringsmodus

Trykk på knappen for horisontal og/eller vertikal oscilering for å aktivere funksjonen.

⚠ Merk: Når du slår på produktet for første gang, aktiveres vertikal bevegelse først etter 10 sekunder på grunn av kalibrering.

Dimme skjermen

LED-skjermen dimmes etter 10 sekunder. Trykk på en knapp for å aktivere kontrollpanelet igjen.

5. Tekniske spesifikasjoner

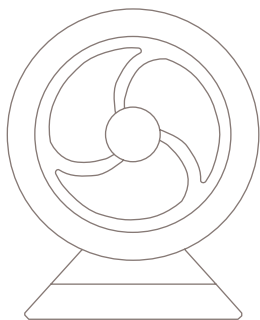

265 mm

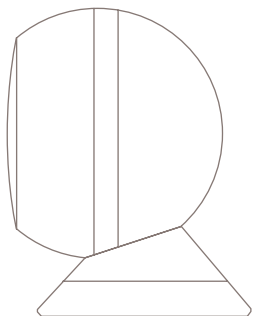

260 mm



Vekt:
2,5 kg



Luftsirkulasjon:
198 m³/t



Støynivå:
13–50 dBA



Strømforbruk:
2–25 W



Luftstrømvastand:
7 m



Viftehastigheter:
3



Skjerm:
LED-indikator



Hovedmaterialer:
ABS, PP



Modellnr.:
DXCF07/08

Kassering

Det europeiske direktivet 2012/19/EU om elektrisk og elektronisk avfall (WEEE) krever at elektriske produkter ikke skal kastes i restavfall.

Gamle produkter skal leveres til resirkulering, slik at materialene kan brukes på nytt, og slik at de ikke påvirker helse eller miljø. Symbolet av en søppeldunk med en strek over, viser at produktet ikke skal kastes, men leveres til resirkulering.

Forbrukere kan kontakte kommunen eller forhandleren for å få informasjon om resirkulering av produktet.



Tack för att du väljer Duux.

Vi är glada över att du bestämt dig för att läsa instruktionerna till din nya Duux bordsfläkt! Många användare struntar i instruktionerna och försöka lista ut hur de ska göra på egen hand. Undersökningar visar dock att människor som läser instruktioner kommer igång snabbare och mer effektivt än människor som provar sig fram.

Hos Duux tror vi på vikten av en bekväm och hälsosam livsmiljö. Vi motiveras varje dag av vår passion för att förbättra ditt välbefinnande genom att designa tilltalande, funktionella och effektiva produkter. Med vårt sortiment av innovativa luftbehandlingsprodukter strävar vi efter att ge dig inomhusluft av bästa möjliga kvalitet.

Med sin moderna design gör sig Globe bra på alla bord, skrivbord eller köksbänkar. Men skönhet är mer än vad som syns på utsidan. Denna bordsfläkt har en kraftfull DC-motor med en räckvidd 7 meter, maximerat av fläktens horisontella (90°) och vertikala (80°) pendling. Denna uppfriskande funktion säkerställer att fläkten täcker ett imponerande brett område – för optimal komfort i hela rummet.

Läs dessa instruktioner noga för att få ut mesta möjliga av din Globe bordsfläkt.

Innehålls- förteckning

1. Produktöversikt **24**
2. Installation och användning **25**
3. Underhåll **27**
4. Funktioner **28**
5. Tekniska data **29**

1. Produktöversikt

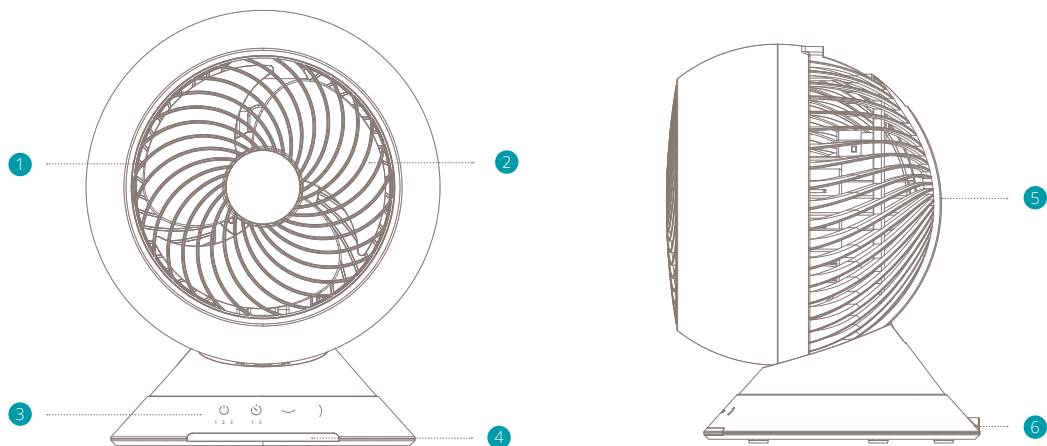

- 1 Fläktgaller
- 2 Fläktblad
- 3 Touchkontroll-gränssnitt
- 4 Mottagare, fjärrkontroll
- 5 Pendlingsmekanism
- 6 Adapteringång
- 7 Fjärrkontroll
- 8 Strömadapter

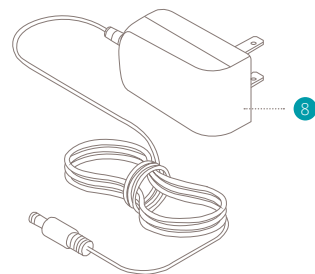
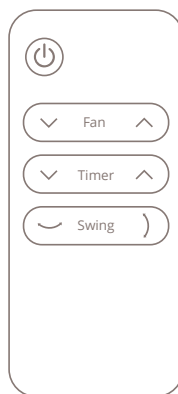

2. Installation och användning

Läs före installation:

- Vid användning av elektriska apparater ska nedanstående säkerhetsanvisningar alltid följas för att minska risken för brand, elektriska stötar och skador.
- Läs hela bruksanvisningen noggrant innan du använder enheten.

⚠ Allmänna försiktighetsåtgärder

- Endast för användning inomhus. Använd inte i kommersiella, industriella eller utomhusmiljöer.
- Använd inte enheten i närheten av brandfarliga eller explosiva ämnen eller bränslen. Använd aldrig färg, rengöringssprayer, insektssprayer eller liknande nära enheten; det kan göra att plasten deformeras eller orsaka ett elfel.
- Stäng alltid av enheten och dra ut sladden när enheten inte används, service utförs på den eller om den ska rengöras eller flyttas.
- Dra inte nätsladden eller adaptern under mattor eller möbler. Detta kan skada sladden/adaptern eller orsaka överhettning, vilket kan resultera i brand.
- Dra inte nätsladden i eller genom dörröppningar eller områden där sladden kan skadas eller där man kan snava på den.
- Använd endast enheten i upprätt läge och placerad på en plan yta (även vid transport) och minst 50 cm från föremål i närheten.
- Stoppa aldrig in fingrarna eller föremål genom öppningarna i gallret medan enheten är igång för att undvika personskador och/eller skador på enheten.
- Blockera inte eller täck för luftinloppet/-utloppet när enheten är igång.
- Använd aldrig en och samma förlängningssladd till mer än en elektrisk apparat.
- Använd inte enheten nära en fönsteröppning. Regn kan resultera i risk för elektriska stötar.
- Använd inte denna enhet om den är skadad eller inte fungerar som den ska.
- Använd inte enheten om sladden eller kontakten är skadad.
- Montera inte enheten på väggar eller i tak.
- Använd inte enheten om höljet har tagits bort eller är skadat.
- Använd inte enheten i simbassänger, tvättrum eller liknande våtutrymmen.
- Använd inte enheten i en potentiellt explosiv miljö som innehåller brandfarliga vätskor, gaser eller damm.
- Se till att avståndet mellan enheten och eventuella brandfarliga material på dess sidor är minst 50 cm.

- Håll barn och husdjur under uppsikt när enheten är påslagen.
- Barn får inte leka med enheten.
- Dra inte enheten i sladden.
- Om den medföljande nätsladden är skadad, måste den bytas ut av en elektriker eller fackman för att undvika fara.
- Nätspänningen måste motsvara märkspänningen på baksidan av enheten.
- Stäng dörrar och fönster för optimal effektivitet.
- Dra för gardinerna och persiennerna/solskydd under de soligaste timmar på dagen.
- Slå inte på enheten om du ser att det finns skador på den, sladden eller kontakten eller om enheten inte fungerar som den ska eller det finns tecken på andra defekter. Lämna in hela produkten till inköpsstället eller till en behörig elektriker för inspektion och/eller reparation. Begär alltid att originalreservdelar används. Enheten (inkl. sladd och kontakt) får endast öppnas och/eller repareras av auktoriserade personer/en fackman.
- Endast fackmän får demontera eller modifiera enheten.
- Denna enhet får endast användas för det angivna syftet. All annan användning anses vara exempel på felanvändning. Användaren, inte tillverkaren, ansvarar för eventuella personsador eller materiella skador av något slag som detta har resulterat i

Installera enheten

- 1 Packa upp enheten och ta bort förpackningsmaterialet från enheten. Spara emballaget för att kunna använda detta om du behöver transportera enheten i framtiden.
- 2 Anslut adaptern till kontakten på baksidan av enheten.
- 3 Tryck på och håll in knappen i 3 sekunder och slå sedan på enheten.

⚠ OBS: När du slår på enheten för första gången kommer den vertikala pendlingen endast att vara aktiverad i 10 sekunder på grund av kalibrering.

Installera fjärrkontrollen

- 1 Ta bort locket
- 2 Sätt i batteriet enligt instruktionerna på locket med polerna vända åt rätt håll
- 3 Stäng locket

⚠ OBS:

- Använd endast 1x CR2025 3V-batterier
- Icke-uppladdningsbara batterier får inte laddas
- Urladdade batterier ska tas ut från fjärrkontrollen och bortskaffas på ett säkert sätt
- Om fjärrkontrollen inte ska användas under en längre tid, ska batterierna tas ut ur den
- Batteripolerna får inte kortsutas.

3. Underhåll

⚠ Viktigt: Dra alltid kontakten till enheten från eluttaget innan du rengör enheten. För att maximera enhetens effektivitet bör den rengöras regelbundet

SE

Rengöring av höljet

Använd en mjuk, fuktig trasa för att torka av höljet. Använd aldrig frätande kemikalier, bensin, rengöringsmedel, kemiskt behandlade trasor eller andra rengöringslösningar. Alla dessa skulle kunna skada höljet.

Rengöring av fläktbladen

Följ instruktionerna nedan för att rengöra fläktbladen:

- 1 Lossa skruvarna på baksidan av enheten som bilden visar
- 2 Roter skyddet på utsidan för att låsa upp gallret och ta bort det
- 3 Demontera fläktbladen från motorn som bilden visar.

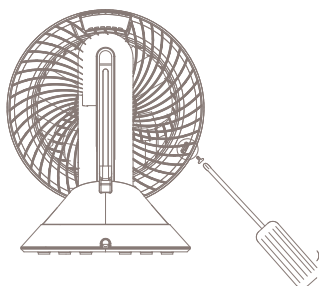

1

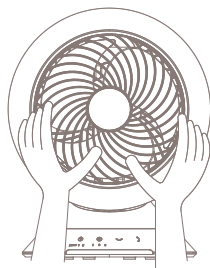

2

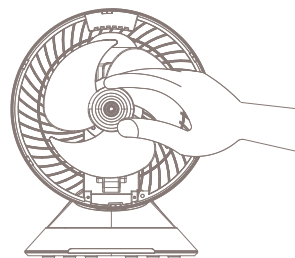

3

4. Funktioner

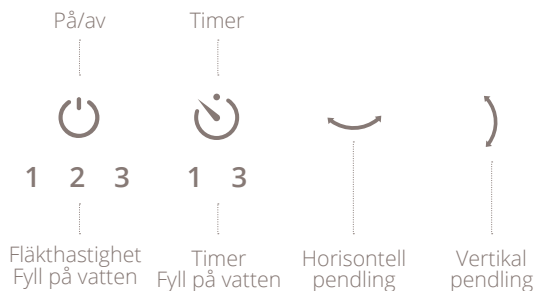

Slå på/stänga av enheten

- 1 Tryck på och håll in PÅ/AV-knappen, enheten startas automatiskt.
- 2 Indikatorerna för aktiva funktioner visas samtidigt.
- 3 Tryck igen på PÅ/AV-knappen för att stänga av enheten.

Ställa in timern

Tryck på knappen TIMER för att växla mellan 1- eller 3-timmarstimer. När den inställda tiden har uppnåtts stängs enheten av automatiskt. Indikatorerna visar tiden som du väljer när du trycker på knappen TIMER.

Ställa in fläkthastigheten

Använd PÅ/AV-knappen för att växla mellan de olika fläkthastigheterna. Indikatorn för den valda hastigheten (1, 2 eller 3) tänds.

Använd pendlingsläget

Tryck på knapparna HORIZONTELL- och/ eller VERTIKAL PENDLING för att aktivera pendlingsläget/-lägena.

⚠ OBS: När du slår på enheten för första gången kommer den vertikala pendlingen endast att vara aktiverad i 10 sekunder på grund av kalibrering.

Dimra displayen

LED-lamporna på displayen dimras efter 10 sekunder. Tryck på valfri knapp för att återaktivera manöverpanelen.

5. Tekniska data

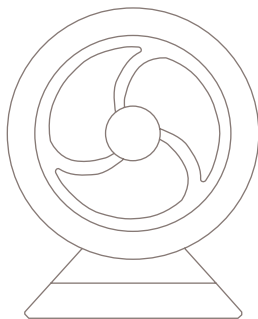

265 mm

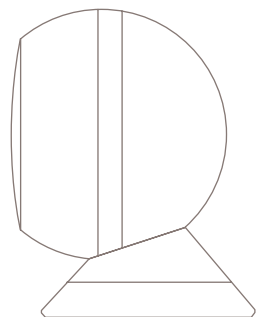

260 mm



Vikt:
2,5 kg



Luftcirkulation:
198CBM/hr



Ljudnivå:
13-50dBa



Strömförbrukning:
2-25W



Luftflödesavstånd:
7 m



Fläkthastigheter:
3



Display:
LED-indikator



Huvudmaterial:
ABS, PP



Modellnr.:
DXCF07/08

Avfallshantering

Enligt EU-direktivet 2012/19/CE om avfall som utgörs av eller innehåller elektriska eller elektroniska produkter (WEEE) får elektriska hushållsapparater inte slängas i det kommunala sorterade hushållsavfallet. Gamla apparater måste samlas in separat för att optimera återvinningen av materialen i dem och minska deras påverkan på människors hälsa och miljön. Den överkorsade soptunnesymbolen på produkten påminner dig om din skyldighet att apparaten, när den har tjänat ut, måste lämnas in till en miljöstation för elektriska apparater. Konsumenter bör kontakta de lokala myndigheterna eller återförsäljaren för information om hur de korrekt återvinner sin gamla apparat.



Kiitos, että valitsit Duuxin.

Hieno, että olet päättänyt lukea myös uuden Duux-pöytätuulettimesi käyttöohjeen! Monet suhtautuvat käyttöohjeisiin välinpitämättömästi ja aloittavat laitteen käytön omin päin. Tutkimukset kuitenkin osoittavat, että ohjeiden lukeminen nopeuttaa laitteen käyttöönottoa ja tehostaa sen käyttöä yritys- ja erehdys-tekniikkaan verrattuna.

Me duuxilaiset uskomme mukavaan ja terveeseen asuinympäristöön. Työtämme ohjaa joka päivä halu tuottaa tyylikkäitä, hyvin toimivia ja tehokkaita tuotteita, joiden avulla sinä voit paremmin. Haluamme, että sinä voit nauttia mahdollisimman hyvästä sisäilmasta innovatiivisten ilmastuslaitteidemme avulla.

Moderni Globe näyttää hyvältä jokaisella pöydällä, työtasolla tai keittiön apupöydällä. Mutta kauneuden lisäksi Globe tarjoaa paljon muutakin. Sen sisällä on tehokas DC-moottori, joka puhalttaa ilmaa vaikka 7 metriä ylös- ja alaspäin (80°) ja oikealle ja vasemmalle (90°). Motionin virkistävä ja ainutlaatuinen toimintatapa varmistaa, että sisäilma pysyy raikkaana todella suurella alueella.

Luettuasi tämän käyttöohjeen osaat käyttää Globe-tuuletintasi mahdollisimman tehokkaasti.

Käyttöohjeen sisältö

1. Tuotteen kuvaus **34**
2. Asennus ja käyttäminen **35**
3. Kunnossapito **37**
4. Toiminnot **38**
5. Tekniset tiedot **39**

1. Tuotteen kuvaus

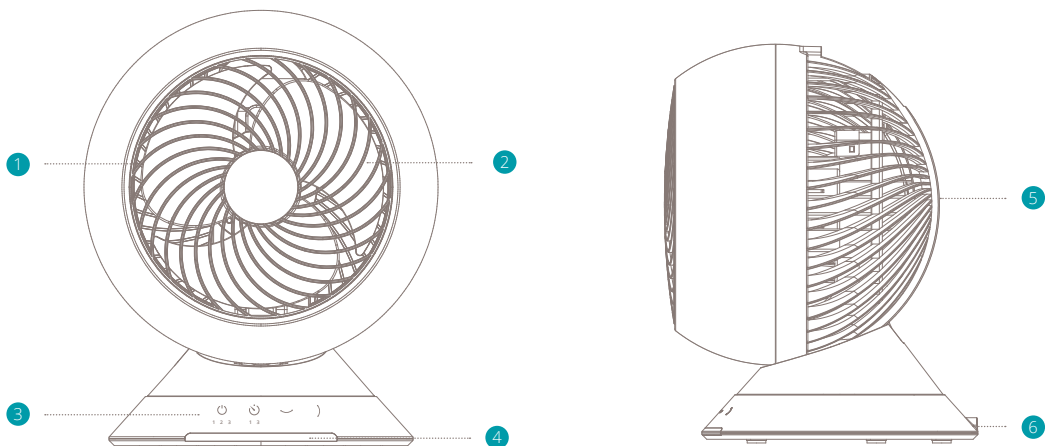

- 1 Tuulettimen ritilä
- 2 Siipipyörä
- 3 Kosketuspaneeli
- 4 Kaukosäätimen vastaanotin
- 5 Liiketoiminto
- 6 Virtajohdon liitäntä
- 7 Kaukosäädin
- 8 Verkkoalaite

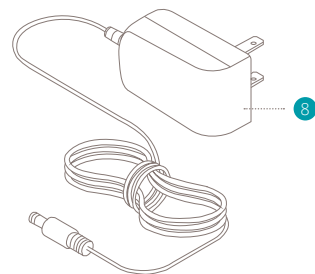
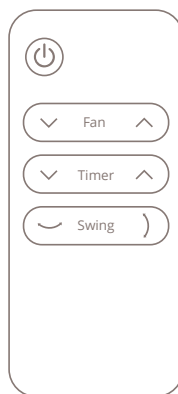

2. Asennus ja käyttäminen

Lue ennen asennuksen aloittamista:

- Sähkölaitteiden käytössä on noudatettava aina seuraavia turvallisuusohjeita, sillä ne vähentävät tulipalon, sähköiskun ja henkilövahinkojen vaaraa.
- Lue käyttöohje huolellisesti kokonaan, ennen kuin otat laitteen käyttöön.

Yleiset varoitukset

- Vain sisäkäyttöön. Laitetta ei saa käyttää kaupallisissa tai teollisissa tiloissa eikä ulkoalueilla.
- Älä käytä laitetta helposti syttyvien tai räjähtävien materiaalien, esimerkiksi polttoaineiden, läheisyydessä. Älä koskaan käytä laitteen lähellä spraymaaleja, puhdistussuihkeita, hyönteisten torjuntaan tarkoitettuja aerosoleja tai vastaavia tuotteita, sillä ne voivat vaurioittaa muoviosia tai vahingoittaa sähkökomponentteja.
- Katkaise virta ja irrota virtajohto aina käytön päätteeksi sekä ennen laitteen huoltamista, puhdistamista ja siirtämistä.
- Älä sijoita virtajohtoa tai verkkolaitetta mattojen tai huonekalujen alle. Johto tai verkkolaite voi vaurioitua tai ylikuumentua, jolloin vaarana on tulipalon syttyminen.
- Älä johda virtajohtoa oviaukon läpi tai

alueille, joilla se voi vaurioitua tai aiheuttaa kompastumisvaaran.

- Laitteen on oltava aina pystyssä ja tasaisella alustalla (myös kuljetuksen aikana), ja sen ympärillä on oltava vähintään 50 cm vapaata tilaa.
- Älä työnnä sormeja tai mitään esineitä käynnissä olevan laitteen aukoista, sillä se voi johtaa henkilö- tai laitevahinkoihin.
- Käynnissä olevan laitteen ilma-aukkoja ei saa tukkia, peittää tai rajoittaa.
- Älä koskaan käytä saman jatkojohdon avulla useampaa kuin yhtä sähkölaitetta.
- Älä käytä laitetta avattavan ikkunan lähellä. Sisään satava vesi voi vaarantaa laitteen sähköturvallisuuden.
- Älä käytä tätä laitetta, mikäli se on vaurioitunut tai se ei toimi kunnolla.
- Älä käytä laitetta, mikäli sen sähköjohto tai pistoke on vaurioitunut.
- Älä asenna laitetta seinälle tai kattoon.
- Älä käytä laitetta, mikäli sen kotelo on poistettu tai vaurioitunut.
- Älä käytä laitetta allashuoneessa, pesutiloissa tai vastaavilla märillä alueilla.
- Älä käytä laitetta räjähdysalttiissa ympäristössä, jossa on syttyviä nesteitä, kaasuja tai pölyjä.
- Varmista, että laitteen sivujen ja mahdollisten syttyvien ja kuumentuvien materiaalien väliin jää



aina vähintään 50 cm vapaata tilaa.

- Valvo lapsia ja lemmikkieläimiä tarkasti, kun laite on käytössä.
- Älä anna lasten leikkiä laitteella.
- Älä siirrä laitetta johdosta vetämällä.
- Mikäli laitteen mukana toimitettu virtajohto vaurioituu, sen saa turvallisuussyistä vaihtaa vain sähköasentaja tai muun tehtävään pätevä henkilö.
- Verkkovirran ominaisuuksien on vastattava laitteen takana olevassa arvokilvessä ilmoitettuja arvoja.
- Laitteen suorituskyvyn varmistamiseksi ovet ja ikkunat kannattaa pitää kiinni.
- Pidä verhot tai kaihtimet suljettuina päivän aurinkoisimpina tunteina.
- Älä käynnistä laitetta, jos siinä tai sen johdossa tai pistokkeessa näkyy vaurioita tai jos laite ei toimi oikein tai vaikuttaa muuten vialliselta. Toimita laite ostopaikkaan tai valtuutetulle sähköasentajalle tarkistettavaksi ja/tai korjattavaksi. Vaadi aina alkuperäisten osien käyttämistä. Laitteen (ja sen johdon ja pistokkeen) saa avata/korjata vain asianmukaisesti valtuutetut ja pätevät henkilöt.
- Laitetta saa purkaa ja muuttaa vain valtuutettu ammattihenkilö.
- Laitetta saa käyttää vain sille ilmoitettuun tarkoitukseen. Kaikenlainen muu käyttö katsotaan virheelliseksi. Virheellisestä käytöstä aiheutuvista henkilö- ja laitevahingoista vastaa yksinomaan käyttäjä, ei koskaan valmistaja.

Laitteen asentaminen

- 1 Ota laite paketista ja poista pakkausmateriaalit kokonaan. Säilytä pakkausmateriaalit mahdollista tulevaa tarvetta varten.
- 2 Yhdistä liitin laitteen takana olevaan liittimeen.
- 3 Käynnistä laite painamalla virtapainiketta 3 sekuntia.

⚠ Huom! Kun kytket laitteeseen virran ensimmäisen kerran, pystysuuntainen liike käynnistyy vasta 10 sekunnin kuluttua, sillä se kalibroidaan ensin.

Kaukosäätimen käyttöönotto

- 1 Ota kansi pois
- 2 Aseta paristo paikalleen kannessa olevan napaisuusohjeen mukaan.
- 3 Sulje kansi

⚠ Huom!

- Käytä vain 1x CR2025 3V -paristoja.
- Älä koskaan lataa ei-ladattavia paristoja.
- Loppuun käytetyt paristot on otettava pois kaukosäätimestä ja hävitettävä turvallisesti.
- Jos et aio käyttää kaukosäädintä pitkään aikaan, ota paristo pois.
- Koskettimia ei saa oikosulkea.

3. Kunnossapito

⚠ Tärkeää: Irrota laitteen pistoke pistorasiasta aina ennen puhdistusta. Suorituskyvyn optimoimiseksi laite on puhdistettava säännöllisesti.

FI

Rungon puhdistaminen

Pyyhi runko puhtaaksi pehmeällä nahkealla liinalla. Älä koskaan käytä voimakkaita kemikaaleja, bensiiniä, liuottimia, kemikaaleilla käsiteltyjä liinoja tai muita puhdistusratkaisuja. Ne voivat aiheuttaa vaurioita kotelomateriaaleihin.

Siipipyörän puhdistaminen

Puhdista siipipyörä seuraavasti:

- 1 Ota laitteen takana olevat ruuvit pois kuvan osoittamalla tavalla.
- 2 Avaa ritilä kiertämällä ulkosuojusta ja ota se pois.
- 3 Irrota siipipyörä moottorista kuvan osoittamalla tavalla.

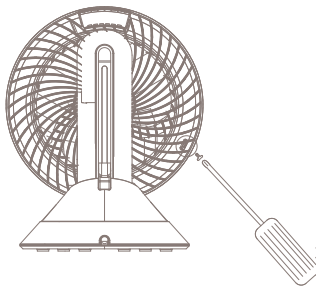

1

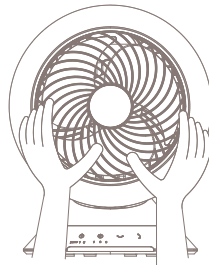

2

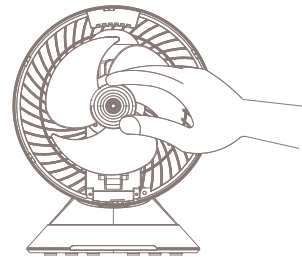

3

4. Toiminnot

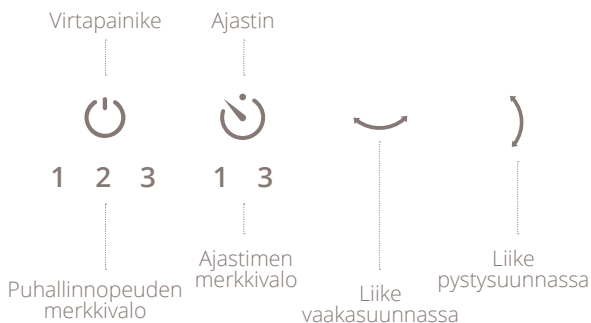

Laitteen käynnistys/sammutus

- 1 Pitkä painallus käynnistää laitteen automaattisesti.
- 2 Käytössä olevien toimintojen merkkivalot näkyvät yhtä aikaa.
- 3 Sammuta laite painamalla virtapainiketta uudelleen.

Ajastimen asettaminen

Voit säätää laitteen sammumaan 1 tai 3 tunnin kuluttua painamalla ajastinpainiketta. Kun asetettu aika on saavutettu, laite sammuu automaattisesti. Merkkivalot näyttävät aika-asetuksen, kun painat ajastinpainiketta.

Tuulettimen nopeuden asettaminen

Puhallinnopeutta vaihdetaan virtapainikkeella. Valittu nopeus osoitetaan merkkivalolla (1, 2 tai 3).

Kääntöliikkeen valitseminen

Tuulettimen kääntyminen otetaan käyttöön painamalla vaaka- ja/tai pystysuuntaisen liikkeen painiketta.

△ Huom! Kun kytket laitteeseen virran ensimmäisen kerran, pystysuuntainen liike käynnistyy vasta 10 sekunnin kuluttua, sillä se kalibroidaan ensin.

Näytön himmennys

Näytön merkkivalot himmentyvät 10 sekunnin kuluttua. Käyttöpaneeli aktivoidaan uudestaan painamalla mitä tahansa painiketta.

5. Tekniset tiedot

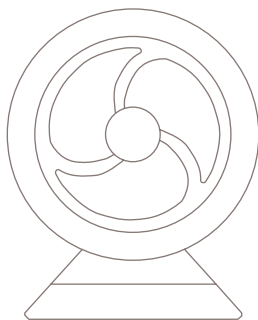

265 mm

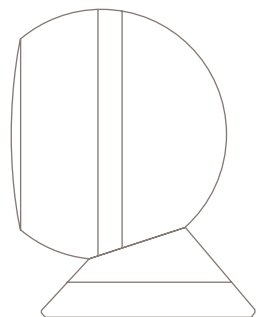

260 mm



Paino:
2,5 kg



Ilmavirta:
198 m³/t



Äänitaso:
13–50 dBa



Virrankulutus:
2–25 W



Ilmavirran kantama:
7 m



Tuulettimen nopeuksia:
3



Näyttö:
Merkkivalot



Päämateriaalit:
ABS, PP



Mallinro:
DXCF07/08

Hävittäminen

Sähkö- ja elektroniikkalaiteromua koskevan eurooppalaisen direktiivin 2012/19/EY mukaan käytettyjä kodinkoneita ei saa hävittää lajittelemattomana sekajätteenä. Käytetyt laitteet on kerättävä erikseen niiden sisältämien materiaalien hyödyntämisen ja kierrätyksen optimoimiseksi ja ihmisten terveyteen ja ympäristöön kohdistuvien vaikutusten vähentämiseksi. Tuotteeseen on liitetty kuva roska-astiasta, jonka päällä on rasti, ja sen tarkoituksena on muistuttaa velvollisuudestasi toimittaa laite erilliseen kierrätyspisteeseen. Kuluttajat saavat tietoa laitteiden asianmukaisesta hävittämisestä paikallisilta viranomaisilta tai jälleenmyyjältä.



Muistiinpanoja



Udviklet i Holland af Duux BV. Fremstillet i Kina.
Duux BV, P.O. Box 145, 5400 AC Uden, Holland • www.duux.com

© 2019 Duux. Alle rettigheder forbeholdes.
DUUX® er et varemærke tilhørende Duux BV,
som er registreret i EU og andre lande.
De nævnte varemærker tilhører udelukkende de respektive ejere.

Specifikationer kan ændres uden varsel.

Designet i Nederland av Duux BV. Produsert i Kina.
Duux BV, P.O. Box 145, 5400 AC Uden, Nederland, www.duux.com

© 2019 Duux. Med enerett.
DUUX® er et varemerke som tilhører Duux BV, og som er registrert i EU og andre land.
Andre varemerker tilhører sine respektive eiere.

Spesifikasjonene kan endres uten ytterligere forvarsel.

Designad i Nederländerna av Duux BV. Tillverkad i Kina
Duux BV, P.O. Box 145, 5400 AC Uden Nederländerna, www.duux.com

© 2019 Duux. Med ensamrätt.
DUUX® är ett varumärke som tillhör Duux BV
och är registrerat i EU och andra länder.
Det angivna varumärket tillhör uteslutande respektive ägare.

Specifikationerna kan ändras utan föregående meddelande.

Suunnittelu: Duux BV, Alankomaat. Valmistusmaa: Kiinan kansantasavalta.
Duux BV, P.O. Box 145, 5400 AC Uden Netherlands, www.duux.com

© 2019 Duux. Kaikki oikeudet pidätetään.
DUUX® on Duux BV:n tavaramerkki, joka on rekisteröity EU:ssa ja muissa maissa.
Kyseinen tavaramerkki on yksinomaan omistajiensa omaisuutta.

Tuotteen ominaisuuksia voidaan muuttaa ilman erillistä ilmoitusta.

duux®

Version: IMDXCF0708_V2