

DA:

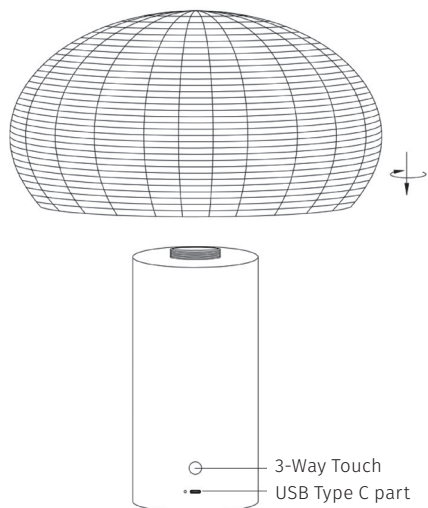

VILLA COLLECTION
DENMARK

Dele i pakken:

1. 1 x lampe kabinet
2. 1 x lampeskærm
3. 1 x vejledning
4. 1 x USB-kabel

Specifikationer:

Størrelse	D 300 x H 320 mm	Materiale	Jern + rotting
Kilde	Varmt hvide LED'er	Tænd/sluk-knap	3-vejs berøringskontakt
Indgangseffekt	5 V USB TYPE C	Forbrug	3 W
Batterikapacitet	5200 mAh	Vandtæt	IP20

Produktfunktioner:

1. Fremragende til hjemmet – kræver ingen ledning.
2. Naturlig lampeskærm og varmt hvid LED.
3. 360-graders lampedesign giver et stort lysområde.
4. 3-vejs berøringskontakt.
5. Indbygget genopladeligt batteri. Lampen kan bruges i 16-24 timer efter fuld opladning. I takt med at apparatet oplades flere gange, falder batterikapaciteten naturligt.

Brug af apparatet:

1. Oplad batteriet inden første brug.
2. Det røde lys er tændt under opladning, og det grønne lys er tændt, når det er fuldt opladet.

Forsigtig:

1. Apparatet indeholder små dele. Børn under 5 år bør kun bruge det under opsyn af voksne.
2. Batteriet må ikke overoplades. Tag stikket ud af stikkontakten, når produktet ikke skal bruges i længere tid.
3. Produktet må ikke skilles ad. På grund af forskellige standarder for strømforsyning på markedet er nogle strømforsyninger muligvis ikke kompatible med dette produkt. I så fald foreslås det at bruge en certificeret USB-adapter (udgangseffekt: 5 V = 1 A) til opladning.

Opbevaring:

1. Apparatet opbevares ved normal temperatur eller tryk.
2. Indbygget batteri, der skal opbevares langt væk fra ild.

EN:

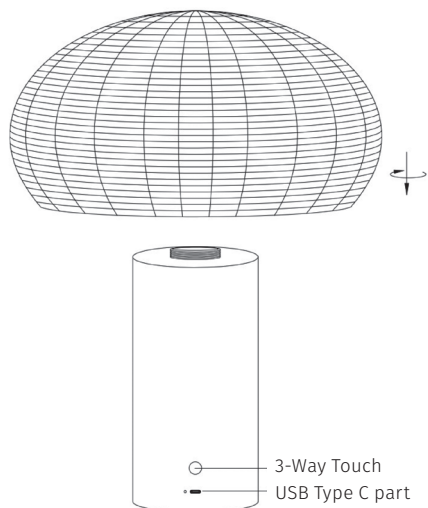

Parts in Package:

1. Lamp body x 1
2. Lamp shade x 1
3. Manual x 1
4. USB Cable x 1

Specifikationer:

Size	D300*H320mm	Material	Iron+rattan
Source	Warm white LEDs	Switch	3-way touch
Input	5V-USB TYPE C	Consumption	3W
Battery capacity	5200mAh	Waterproof	IP20

Product Features:

1. Excellent for your home, no cord needed.
2. Natural lampcover and warm white LED.
3. 360-degrees lamp design can supply large light area.
4. 3-way touch switch.
5. Built-in rechargeable battery, the lamp can be used for 16 -- 24 hours after fully charged. With the increase of battery charging cycles, the battery capacity will decline naturally.

How to Use:

1. Please charge the battery before initial use.
2. The red light is on when charging, the green light is on when fully charged.

Caution:

1. Small parts are contained. Children under 5 years old should use it under the supervision of adult.
2. Do not over charge the battery. Please unplug the power when there is nobody for a long time.
3. Do not disassemble this product. Due to different standards of power supply on the market, some power supply may not be compatible with this product, here suggest use certified USB adapter (output:5V=1A) to charge.

Storage:

1. Please store it at normal temperature or pressure.
2. Built-in battery, please protect it far from fire.

DE:

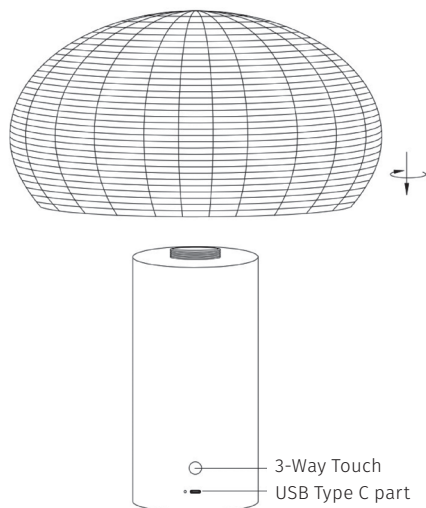

Teile in der Packung:

1. Lampenkörper x 1
2. Lampenschirm x 1
3. Gebrauchsanweisung x 1
4. USB-Kabel x 1

Spezifikationen:

Größe	Ø 300*H 320 mm	Material:	Eisen + Rattan
Quelle	Warmweiße LEDs	Schalter	3-Wege-Touch
Eingang	5V-USB TYP C	Verbrauch	3W
Batteriekapazität	5200 mAh	Wasserdicht	IP20

Produktmerkmale:

1. Hervorragend für Ihr Zuhause, kein Kabel erforderlich.
2. Natürliche Lampenabdeckung und warmweiße LED.
3. Das 360-Grad-Lampendesign spendet großflächiges Licht.
4. 3-Wege-Touch-Schalter.
5. Eingebaute wiederaufladbare Batterie, die Lampe kann nach vollständiger Aufladung 16 bis 24 Stunden lang verwendet werden. Mit zunehmender Anzahl der Batterieladezyklen nimmt die Batteriekapazität natürlicherweise ab.

Wie benutzt man die Lampe:

1. Bitte laden Sie die Batterie vor dem ersten Gebrauch auf.
2. Das rote Licht leuchtet während des Ladevorgangs, das grüne Licht leuchtet, wenn sie vollständig aufgeladen ist.

Vorsicht:

1. Enthält Kleinteile. Kinder unter 5 Jahren sollten die Lampe unter Aufsicht eines Erwachsenen verwenden.
2. Die Batterie nicht überladen. Bitte ziehen Sie den Netzstecker, wenn längere Zeit niemand zugegen ist.
3. Dieses Produkt nicht auseinandernehmen. Aufgrund unterschiedlicher Standards für die Stromversorgung auf dem Markt sind einige Versorgungsnetze möglicherweise nicht mit diesem Produkt kompatibel. Hier wird empfohlen, einen zertifizierten USB-Adapter (Ausgang: 5 V = 1 A) zum Aufladen zu verwenden.

Aufbewahrung:

1. Bitte bei normaler Temperatur oder normalem Druck aufbewahren.
2. Eingebaute Batterie, bitte vor Feuer schützen.

FR:

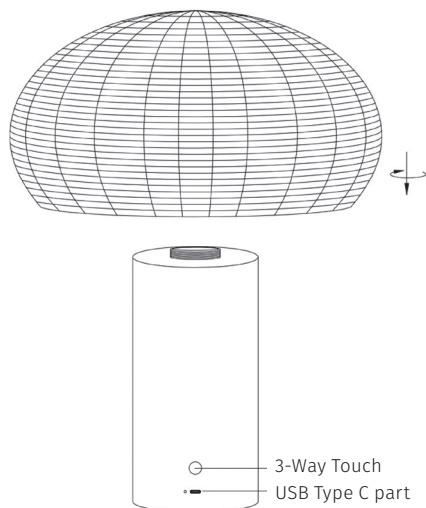

Contenu de l'emballage :

1. Corps de la lampe x 1
2. Abat-jour x 1
3. Manuel x 1
4. Câble USB x 1

Spécifications :

Taille	P300*H320mm	Matériaux	Fer + rotin
Source	LED blanc chaud	Interrupteur	tactile à 3 voies
Entrée	5V-USB TYPE C	Consommation	3W
Capacité de la batterie	5200mAh	Classe d'étanchéité	IP20

Caractéristiques du produit :

1. Parfait pour votre maison, aucun cordon nécessaire.
2. Couvercle de lampe naturel et LED blanc chaud.
3. Le design de la lampe à 360 degrés peut éclairer une large zone.
4. Interrupteur tactile à 3 voies.
5. Batterie rechargeable intégrée, la lampe peut être utilisée pendant 16 à 24 heures après une charge complète. Avec l'augmentation des cycles de charge de la batterie, la capacité de la batterie diminuera naturellement.

Mode d'emploi :

1. Veuillez charger la batterie avant la première utilisation.
2. Le voyant rouge est allumé lors de la charge, le voyant vert est allumé lorsqu'elle est complètement chargée.

Attention :

1. Présence de petites pièces. Les enfants de moins de 5 ans doivent l'utiliser sous la surveillance d'un adulte.
2. Ne pas surcharger la batterie. Veuillez la débrancher lorsqu'il n'y a personne pendant une longue période.
3. Ne pas démonter ce produit. En raison des différentes normes d'alimentation électrique sur le marché, certaines alimentations peuvent ne pas être compatibles avec ce produit, nous vous suggérons d'utiliser un adaptateur USB certifié (sortie : 5V = 1A) pour charger.

Stockage :

1. Stocker à une température ou pression normale.
2. Batterie intégrée, veuillez la tenir éloignée du feu.

FI:

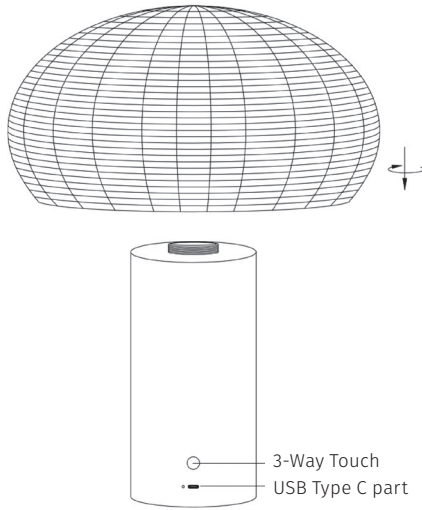

Pakkauksen sisältö:

1. Valaisimen runko x 1
2. Valaisimen varjostin x 1
3. Käyttöohje x 1
4. USB-kaapeli x 1

Tekniset tiedot:

Mitat	S 300*K 320 mm	Materiaali	Rauta + rottinki
Valonlähde	Lämpimänvalkoiset LED-lamput	Katkaisija	3-suuntainen kosketus
Syöttöjännite	5V-USB TYYPPI C	Kulutus	3 W
Akun kapasiteetti	5 200 mAh	Vesitiiviys	IP20

Tuotteen ominaisuudet:

1. Kätevä kotona, johtoa ei tarvita.
2. Luonnonvärinen varjostin ja lämpimänvalkoinen LED-valo.
3. Valaisimen 360 asteen malli saa aikaan suuren valoalueen.
4. 3-suuntainen kosketuskytkin.
5. Kiinteä ladattava akku, valaisinta voidaan käyttää 16–24 tuntia täyteen lataamisen jälkeen. Akun toistuva lataaminen laskee luonnollisesti akun kapasiteettia.

Käyttö:

1. Lataa akku ennen ensimmäistä käyttökertaa.
2. Punainen merkkivalo palaa latauksen aikana. Vihreä merkkivalo palaa, kun akku on ladattu täyteen.

Varoitus:

1. Sisältää pieniä osia. Alle 5-vuotiaiden lasten tulee käyttää tuotetta aikuisen valvonnassa.
2. Älä lataa akku liikaa. Katkaise virta, kun kukaan ei ole paikalla pitkään aikaan.
3. Älä pura tätä tuotetta. Markkinoiden erilaisten virransyöttöstandardien vuoksi jotkut virtalähteet eivät välttämättä ole yhteensopivia tämän tuotteen kanssa, jolloin suosittelemme sertifioitua USB-sovittimen käyttöä (lähtö: 5 V = 1 A) lataamiseen.

Säilyttäminen:

1. Säilytä tuotetta normaalissa lämpötilassa tai ilmanpaineessa.
2. Tuotteessa on kiinteä akku, suoja se avotulelta.

NL:

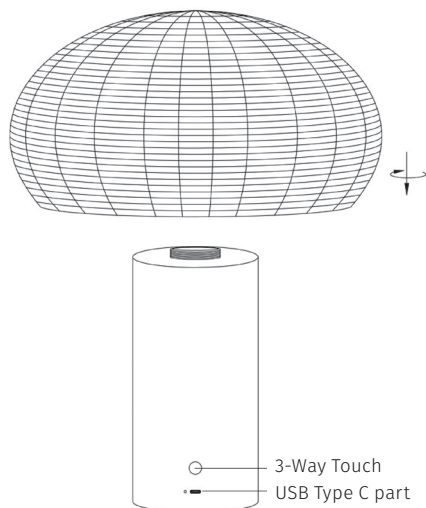

Onderdelen in pakket:

1. Lampbehuizing x 1
2. Lampenkap x 1
3. Gebruiksaanwijzing x 1
4. USB-kabel x 1

Specificaties:

Afmetingen	D300*H320mm	Materiaal	Ijzer+rotan
Bron	Warmwitte leds	Schakelaar	3-weg aanraking
Voeding	5V-USB TYPE C	Verbruik	3 W
Capaciteit batterij	5200 mAh	Waterdicht	IP20

Productkenmerken:

1. Uitstekend voor je huis, geen snoer nodig.
2. Naturel lampenkap en warmwitte led.
3. Het 360-graden lampontwerp kan een groot oppervlak verlichten.
4. 3-weg aanraakschakelaar.
5. Geïntegreerde oplaadbare batterij, als de lamp volledig is opgeladen, kan hij 16-24 uur worden gebruikt. Naarmate de batterij vaker is opgeladen, neemt de batterijcapaciteit op natuurlijke wijze af.

Gebruik:

1. Laad de batterij op voor het eerste gebruik.
2. Het rode lampje brandt tijdens het opladen, het groene lampje brandt als de batterij volledig is opgeladen.

Voorzichtig:

1. Bevat kleine onderdelen. Kinderen jonger dan 5 jaar mogen de lamp alleen onder toezicht van volwassenen gebruiken.
2. Laad de batterij niet te veel op. Haal de lamp uit de voeding als er langere tijd niemand aanwezig is.
3. Haal dit product niet uit elkaar. Omdat er verschillende standaarden voor voeding op de markt zijn, is het mogelijk dat sommige voedingen niet compatibel zijn met dit product. Hier wordt aangeraden om een gecertificeerde USB-adapter (output: 5V=1A) te gebruiken voor het opladen.

Bewaren:

1. Bewaar de lamp bij normale temperatuur en druk.
2. Bescherm de geïntegreerde batterij tegen vuur.

IT:

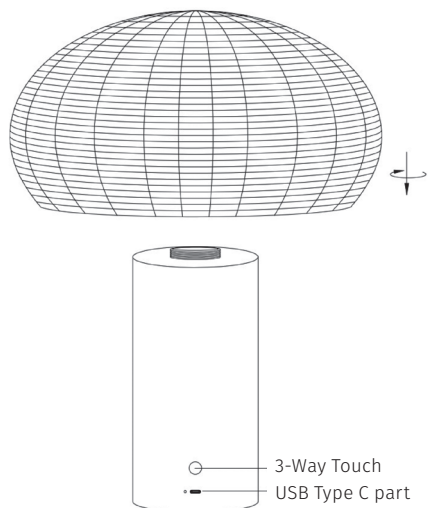

Componenti nella confezione:

1. Corpo della lampada
2. Paralume
3. Manuale
4. Cavo USB

Specifiche:

Dimensioni	P 300 * H 320 mm	Materiale	Ferro+rattan
Sorgente	LED bianchi caldi	Interruttore	Tattile a 3 vie
Ingresso	5 V - USB DI TIPO C	Consumo	3 W
Capacità della batteria	5200 mAh	Impermeabile	IP20

Caratteristiche del prodotto:

1. Eccellente per la casa, nessun cavo necessario.
2. Paralume in materiale naturale e LED bianchi caldi.
3. Il design della lampada può fornire un'ampia area luminosa a 360 gradi.
4. Interruttore tattile a 3 vie.
5. Batteria ricaricabile incorporata: la lampada può essere utilizzata per 16-24 ore dopo una ricarica completa. Con l'aumento dei cicli di ricarica della batteria, la sua capacità diminuirà in modo naturale.

Modalità d'uso:

1. Caricare la batteria prima dell'uso iniziale.
2. Durante la ricarica, è accesa la spia rossa; quando la ricarica è completa, è accesa la spia verde.

Attenzione:

1. Nella confezione sono presenti pezzi di piccole dimensioni. I bambini di età inferiore a 5 anni devono utilizzarla sotto la supervisione di un adulto.
2. Non sovraccaricare la batteria. Scollegare l'alimentazione quando il prodotto resta senza supervisione per molto tempo.
3. Non smontare questo prodotto. A causa dei diversi standard di alimentazione disponibili sul mercato, alcuni alimentatori potrebbero non essere compatibili con questo prodotto; per la ricarica, si consiglia di utilizzare un adattatore USB certificato (uscita: 5 V = 1 A).

Conservazione:

1. Conservare il prodotto a temperatura ambiente o a pressione normale.
2. Per la batteria incorporata, tenerla a distanza dalle fiamme libere.

ES:

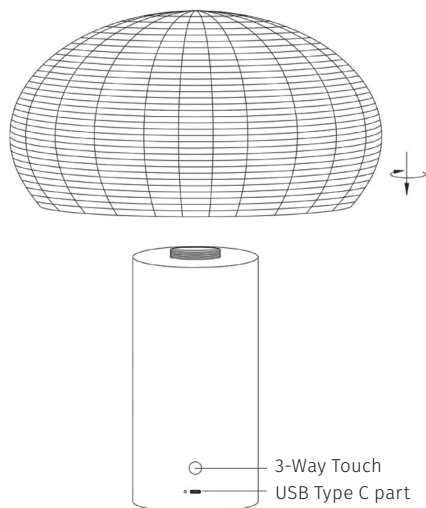

Contenido de la caja:

1. Cuerpo de la lámpara × 1.
2. Pantalla × 1.
3. Manual × 1.
4. Cable USB × 1.

Especificaciones:

Tamaño	D 300 × AL 320 mm	Material	Hierro y ratán
Fuente de luz	Diodos LED, blanco cálido	Interruptor	Táctil de 3 vías
Alimentación	5 V, USB TIPO C	Consumo	3 W
Capacidad de la batería	5200 mAh	Estanqueidad	IP20

Características del producto:

1. Excelente para el hogar. No necesita cable.
2. Pantalla natural y luz LED blanco cálido.
3. Lámpara con diseño de 360 grados capaz de iluminar grandes áreas.
4. Interruptor táctil de 3 vías.
5. Batería recargable incorporada. La lámpara se puede usar durante 16-24 horas tras una carga completa. Con el aumento de los ciclos de carga de la batería, su capacidad se reducirá de forma natural.

Modo de empleo:

1. Cargue la batería antes de usar la lámpara por primera vez.
2. El indicador luminoso rojo se enciende durante la carga. El indicador luminoso verde se enciende cuando la batería está totalmente cargada.

Precaución:

1. El producto contiene piezas pequeñas. El uso por parte de niños menores de 5 años debe tener lugar bajo la supervisión de un adulto.
2. No sobrecargue la batería. Desconecte la alimentación si no prevé que el producto se use durante un período largo de tiempo.
3. No desmonte el producto. Como resultado de los diferentes estándares disponibles en el mercado en materia de fuentes de alimentación, ciertas fuentes de alimentación podrían no ser compatibles con el producto. Se recomienda llevar a cabo la carga usando un adaptador USB certificado (salida: 5 V = 1 A).

Almacenamiento:

1. Guarde el producto a temperatura y presión normales.
2. El producto incorpora una batería y debe mantenerse alejado del fuego.