



AIRFRYER 9 L

PRODUCTNO: 33662

**BRUGSANVISNING / BRUKSANVISNINGEN /
INSTRUKTIONSBOK / INSTRUCTION MANUAL**



DK:

| | |
|--------------------------------|---|
| Produktoversigt | 5 |
| Inden brug første gang | 6 |
| Forberedelser før brug | 6 |
| Betjening | 6 |
| Indstillinger | 8 |
| Rengøring og opbevaring | 8 |
| Tekniske specifikationer | 8 |
| Genbrug og bortskaffelse | 9 |

NO:

| | |
|----------------------------------|----|
| Oversikt over apparatet | 11 |
| Før første bruk | 12 |
| Forberedelser før bruk | 13 |
| Innstillinger | 14 |
| Rengjøring og oppbevaring | 14 |
| Teknisk informasjon | 15 |
| Resirkulering og kassering | 15 |

SE:

| | |
|---|----|
| Översikt över produkten | 17 |
| Innan du använder produkten för första gången | 18 |
| Förbered för användning | 18 |
| Så här använder du airfryern | 18 |
| Inställningar | 20 |
| Rengöring och förvaring | 20 |
| Tekniska data | 21 |
| Återvinning och bortskaffning | 21 |

EN:

| | |
|-------------------------------|----|
| Product overview | 23 |
| Before first use | 24 |
| Prepare for use | 24 |
| How to use | 24 |
| Settings | 26 |
| Cleaning and storage | 26 |
| Technical specification | 27 |
| Recycling and disposal | 27 |

DK:

Læs alle instruktioner, før du bruger dette apparat, og gem brugsanvisningen til fremtidig brug. Ved brug af elektriske apparater skal grundlæggende sikkerhedsforanstaltninger altid følges for at reducere risikoen for brand, elektrisk stød og/eller personskaade.

Vigtige sikkerhedsanvisninger

Vær særligt opmærksom på følgende:

1. Apparatet må bruges af børn over 8 år og af personer med nedsatte fysiske, sensoriske eller mentale evner eller med manglende erfaring eller viden, hvis de er blevet instrueret i at bruge apparatet på en sikker måde og forstår de hermed forbundne farer.
2. Børn må ikke lege med apparatet.
3. Rengøring og vedligeholdelse må ikke foretages af børn, medmindre de er over 8 år og under opsyn.
4. Opbevar apparatet og ledningen utilgængeligt for børn under 8 år.
5. Apparatene er ikke beregnet til brug sammen med en ekstern timer eller et separat fjernbetjeningsystem.
6. Ydersiden kan blive varm, når apparatet er i brug. Rør ikke ved varme overflader. Benyt håndtagene eller håndgrebene. Brug grillhandsker eller grydelapper.
7. For at beskytte mod risikoen for elektrisk stød må apparatet, ledningen og stikket ikke nedsænkes i vand eller anden væske. Tag altid stikket ud af stikkontakten, når apparatet ikke er i brug og før rengøring. Lad det køle af, før du monterer eller afmonterer dele, og før du rengør apparatet. Læs mere om rengøring af overflader, der er i kontakt med fødevarer, i afsnittet "Rengøring og opbevaring".
8. Apparatet må ikke anvendes, hvis ledningen eller stikket er beskadiget, eller hvis apparatet er defekt eller er blevet tabt eller beskadiget på nogen måde. Udskiftning af ledningen og reparationer skal foretages af producenten, forhandleren eller en autoriseret reparatør for at undgå fare. I tilfælde af behov for undersøgelse, reparation eller mekanisk justering skal apparatet indleveres et af disse steder.
9. Må ikke anvendes udendørs eller på en våd overflade.
10. Brug af tilbehørsdele, der ikke anbefales eller sælges af apparatets fabrikant, kan forårsage brand, elektrisk stød og personskaade.
11. Lad ikke ledningen hænge ud over en bordkant eller komme i berøring med varme overflader.
12. Apparatet må ikke anbringes på eller i nærheden af et varmt gasblus eller en elektrisk varmeplade eller i en opvarmet ovn.
13. Vær yderst forsigtig, når apparatet flyttes, mens det indeholder varm olie eller andre væsker.
14. Brug ikke apparatet til andet end dets tilsigtede formål.
15. Strømmen afbrydes ved at trykke på afbryderknappen. Træk derefter stikket ud af stikkontakten.
16. Anbring ikke apparatet op mod væggen eller lige ved siden af andre apparater. Der skal være mindst 35 cm fri plads omkring apparatet, når det er i brug.
17. Tildæk ikke luftindtaget eller -udtaget, når apparatet er i brug.
18.  (FORSIGTIG: VARM OVERFLADE!) Overfladerne kan blive varme under brug.

19. Sørg for, at kogepladen er låst fast foran på den ydre gryde.

20. Sørg altid for, at den ydre gryde er helt lukket.

BEMÆRK: Airfryeren kan ikke tændes, medmindre den ydre gryde er helt lukket.

FORSIGTIG: Efter tilberedning i airfryeren er varmepladen, den ydre gryde og de tilberedte madvarer meget varme. Vær meget forsigtig, når du håndterer den varme ydre gryde/varmeplade.

KUN TIL PRIVAT BRUG

Produktoversigt

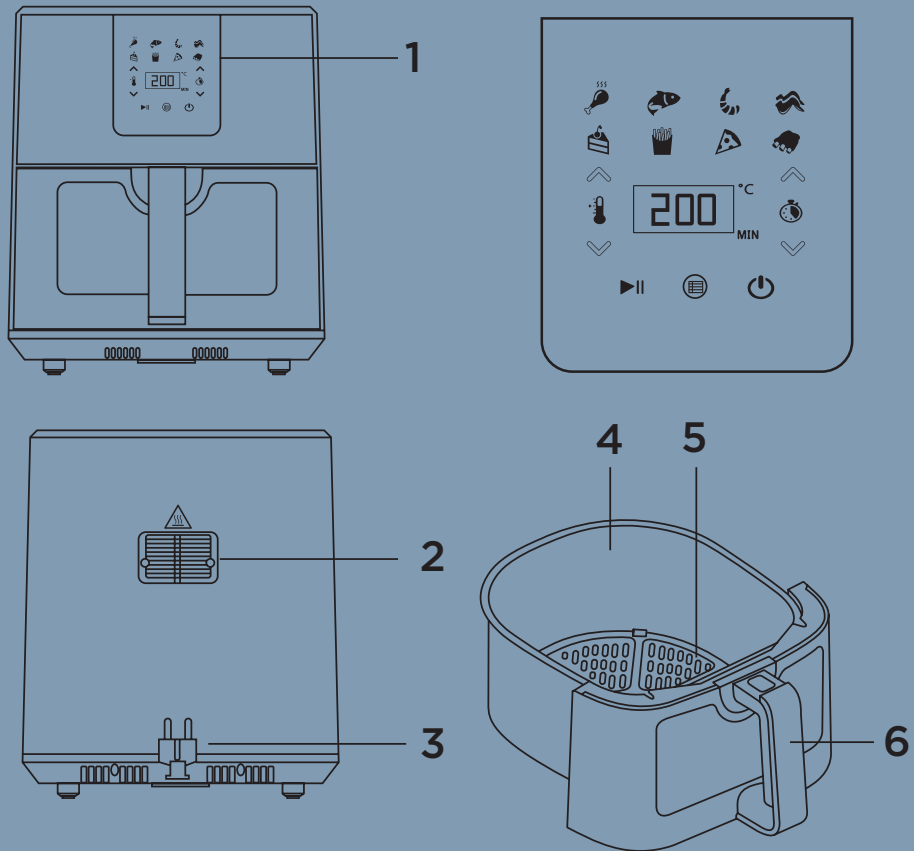

1. Betjeningspanel
2. Luftudtag
3. Strømlledning og stik
4. Ydre gryde
5. Varmeplade
6. Håndtag

- ⏻ Tænd/sluk-knap
- ▶|| Start/pause-knap
- ⊞ Menuknap
- ^ v Knap til justering af tid og temperatur

Inden brug første gang

1. Fjern al emballage.
2. Rengør varmepladen og den ydre gryde med varmt vand, opvaskemiddel og en blød svamp. Brug ikke slibende rengøringsmidler eller skuresvampe, da det vil beskadige apparatet.
3. SELVE AIRFRYEREN MÅ IKKE NEDSÆNKES I VAND.
4. Aftør apparatet ind- og udvendigt med en blød, fugtig klud, og tør det grundigt af.

BEMÆRK: Den ydre gryde skal ikke fyldes med olie eller friture, eftersom dette apparat fungerer ved hjælp af varm luft.

Forberedelser før brug

1. Anbring airfryeren på en stabil, vandret flade. Anbring ikke apparatet på flader, der ikke er varmebestandige.
2. Anbring varmepladen i den ydre gryde, og sæt derefter den ydre gryde ind i airfryeren.
3. Sørg for, at ledningen kan nå hen til stikkontakten, og at der er tilstrækkelig luftcirkulation omkring apparatet.

ADVARSEL

Apparatet må ikke anbringes på en ikke-varmebestandig overflade.

Sørg for, at der er mindst 35 cm fri plads hele vejen rundt om airfryeren.

Fyld ikke den ydre gryde med olie eller anden væske.

Anbring ikke noget oven på apparatet.

Airfryeren fungerer ikke, hvis luftindtaget er tildækket.

Betjening





1. Træk forsigtigt den ydre gryde ud af airfryeren.
2. Læg din mad på varmepladen.

BEMÆRK: Fyld ikke mere i kurven end det angivne maksimumniveau.

3. Skub den ydre gryde tilbage i airfryeren.

FORSIGTIG: Rør ikke ved den ydre gryde under brug og nogen tid herefter, da den bliver meget varm. Håndter kun den ydre gryde ved at tage i håndtaget.

BEMÆRK: Apparatet fungerer ikke, før den ydre gryde er helt lukket.

4. Sæt apparatet i stikkontakten, og tænd/sluk-knappen  lyser rødt. Tryk på denne knap. Displayet, tænd/sluk-knappen, startknappen og menuknappen begynder at lyse hvidt. Displayet viser 15 minutter og 180 °C som standardindstilling. Juster tid eller temp. ved at trykke på knappen   for at indstille tiden eller temperaturen alt efter fødevarerne. (Se afsnittet "Indstilling" for oplysninger om korrekt temperatur og tilberedningstid)
5. Tryk på startknappen  for at starte apparatet.

BEMÆRK: Hvis apparatet ikke startes inden for 5 minutter, vil det gå på standby. Hvis det sker, skal du trykke på tænd/sluk-knappen  for at tænde displayet igen.

6. Symbolet "MIN" (minutter) efter timeren slukker, når der er under et minut tilbage, og tilberedningstiden vil tælle ned fra 60 sekunder til 0. Når tilberedningen er færdig, lyser "MIN"-symbolet igen, og tiden angives som 0 på displayet.
7. Under tilberedningen kan du trykke på pauseknappen  for at stoppe apparatet. Timeren vil stoppe på den resterende tid. Tryk på knappen igen for at fortsætte tilberedningen.

8. Tryk på menuknappen  for at vælge et af de praktiske standardprogrammer. Displayet angiver programmerne med symboler:



Pommes frites
200 °C / 18 minutter



Fisk
180 °C / 23 minutter



Kyllingelår
200 °C / 28 minutter



Rejer
160 °C / 10 minutter



Bøf
180 °C / 17 minutter



Kage
160 °C / 18 minutter



Pizza
180 °C / 15 minutter



Kyllingevinger
180 °C / 23 minutter

Disse værdier kan ændres ved at trykke på tid/temperatur-indstillingsknapperne. Bekræft valget ved at trykke på startknappen. ►►

9. Det kan være nødvendigt at ryste fødevarerne halvvejs gennem tilberedningstiden (se afsnittet "Indstilling" for yderligere information). Det kan gøres på to måder:
- Træk den ydre gryde ud af apparatet ved at trække i håndtaget. Apparatet stopper automatisk med det samme. Ryst fødevarerne, og skub derefter den ydre gryde tilbage i airfryeren. Apparatet starter automatisk igen.
 - Tryk på ►► for at standse apparatet. Træk derefter den ydre gryde ud af apparatet, ryst fødevarerne, og skub så den ydre gryde tilbage i airfryeren. Tryk på ►► igen for at fortsætte tilberedningen.
10. Apparatet bipper tre gange, når tilberedningstiden er gået, hvilket betyder, at tilberedningen er afsluttet. Træk den ydre gryde ud af apparatet, og anbring den på en varmebestandig overflade.

BEMÆRK: Hvis apparatet ikke betjenes inden for 2 minutter, efter at tilberedningen er færdig, skifter apparatet til standardindstillingen på displayet.

11. Kontrollér, at fødevarerne er tilberedte. Hvis de ikke er klar endnu, skal du skubbe den ydre gryde tilbage i airfryeren og indstille timeren til et par minutter ekstra med samme temperaturindstilling.
12. For at fjerne små ingredienser som pommes frites skal du trække den ydre gryde ud og tømme indholdet ud i en skål eller på en tallerken.
For at fjerne store eller skrøbelige fødevarer skal du bruge passende køkkenredskaber til at løfte fødevarerne ud af den ydre gryde med og placere dem i en skål eller på en tallerken.

BEMÆRK: Vend ikke den ydre gryde på hovedet, hvis den stadig er fastgjort i gryden, da eventuel overskydende olie, der har samlet sig i bunden af den ydre gryde, vil løbe ud over fødevarerne.

FORSIGTIG: Efter tilberedning i airfryeren er varmepladen, den ydre gryde og de tilberedte madvarer meget varme. Vær meget forsigtig, når du håndterer den varme gryde/varmeplade.

Tips

- ▲ Mindre fødevarer kræver normalt en lidt kortere tilberedningstid end større fødevarer.
- ▲ Du får de bedste resultater med mindre fødevarer som pommes frites, løgringe og kyllingenuggets ved at ryste kurven halvvejs gennem tilberedningstiden, så fødevarerne bliver fordelt på en ny måde i kurven. Det kan bidrage til at forhindre ujævnt stegte fødevarer.
- ▲ Friske kartofler bliver sprøde, hvis du tilsætter lidt olie. Steg dine fødevarer i airfryeren, inden for få minutter efter at du har tilføjet olien.
- ▲ Tilbered ikke fødevarer, der indeholder meget fedt, såsom pølser, i airfryeren.
- ▲ Snacks, der kan tilberedes i ovn, kan også tilberedes i airfryeren.
- ▲ Denne oliefri airfryer er også velegnet til at genopvarme mad med. For at genopvarme mad skal du indstille temperaturen til 150 °C i op til 10 minutter.

Indstillinger

Brug skemaet herunder til at vælge de grundlæggende indstillinger til forskellige typer fødevarer.

BEMÆRK: Disse indstillinger er kun vejledende, da det vil være nødvendigt at tilpasse tiden afhængigt af størrelsen og formen af de fødevarer, du tilbereder.

| Fødevarer | Min. til maks. mængde (gram) | Tid (minutter) | Temperatur (°C) | Tips |
|------------------------------|------------------------------|----------------|-----------------|--------|
| Tynde frosne pommes frites | 300-500 | 7-10 | 200 | Omryst |
| Tykkere frosne pommes frites | 300-500 | 9-13 | 200 | Omryst |
| Frosne kyllingenuggets | 250-500 | 10-13 | 180 | |
| Paneret kylling | 300-600 | 10-15 | 180 | Omryst |
| Rejer | 200-400 | 5-9 | 160 | |
| Frossen bøf | 350-700 | 6-8 | 180 | |
| Svinekotelet | 250-600 | 8-12 | 180 | |
| Croissant | 240-480 | 13-16 | 160 | |
| Bøf | 250-600 | 6-10 | 180 | |

Rengøring og opbevaring

Rengør apparatet efter hver brug, og før det sættes til opbevaring.

Der er slip-let-belægning på den ydre gryde og varmepladen. Brug ikke metalredskaber eller slibende rengøringsmidler til at rengøre dem med, da det kan beskadige slip-let-belægningen.

1. Tag stikket ud af airfryeren, og lad apparatet køle helt af. Du kan tage den ydre gryde ud af apparatet for at få apparatet til at køle hurtigere af.
2. Tør ydersiden af apparatets kabinet af med en fugtig klud. Kabinettet må ikke nedsænkes i vand eller andre væsker, og det må ikke skylles under rindende vand.
3. Rengør den ydre gryde og varmepladen med varmt vand, opvaskemiddel og en blød svamp.

Tips

Hvis der er fastbrændte madrester på varmepladen eller i bunden af den ydre gryde, fyldes den ydre gryde med varmt vand med lidt opvaskemiddel. Anbring varmepladen i gryden, og lad den ydre gryde og varmepladen stå i blød i ca. 10 minutter.

4. Rengør indersiden af apparatet med varmt vand og en blød svamp.
5. Rengør varmelegemet med en fugtig klud eller en opvaskebørste for at fjerne eventuelle madrester.
6. Sørg for, at alle dele er rene, og tør dem grundigt af inden opbevaring.
Airfryeren må aldrig sættes til opbevaring, mens den er varm eller våd.
7. Opbevar airfryeren et rent og tørt sted.

Tekniske specifikationer

| | |
|----------------------------|-----------------------------------|
| Spænding og frekvens | 220-240 V-, 50/60 Hz |
| Varmeeffekt | 1700 W |
| Temperaturinterval | 40-200 °C (i trin på 5 °C) |
| Tidsinterval | 1-60 minutter (i trin på 1 minut) |
| Den ydre grydes rumindhold | 9,0 L |

Genbrug og bortskaffelse



Oplysninger om bortskaffelse af affald til brugere af elektrisk og elektronisk udstyr. Dette mærke på produktet og/eller de tilhørende dokumenter angiver, at apparatet ved bortskaffelse skal håndteres som affald af elektrisk og elektronisk udstyr (WEEE). Et WEEE-mærket produkt må ikke smides ud sammen med almindeligt husholdningsaffald, men skal afleveres separat med henblik på sortering, genvinding og genanvendelse af materialerne. WEEE-mærkede produkter skal afleveres

på den lokale genbrugsstation med henblik på sortering, genvinding og genanvendelse. Det er gratis at aflevere affald på genbrugsstationen. Korrekt bortskaffelse af affald af elektrisk og elektronisk udstyr sikrer, at værdifulde ressourcer ikke går tabt, og beskytter mennesker og miljøet mod potentielle negative virkninger forårsaget af farlige materialer, der er indeholdt i affaldet.

Kontaktoplysninger:

F&H Group A/S
Gl. Skivevej 70
8800, Viborg
Danmark



NO:

Les bruksanvisningen før du bruker apparatet, og ta vare på den for fremtidig bruk. Når du bruker elektriske apparater, må du alltid følge grunnleggende sikkerhetstiltak for å redusere risikoen for brann, elektrisk støt og personskader, inkludert følgende:

Viktig sikkerhetsinformasjon

Vær særligt opmærksom på følgende:

1. Produktet kan brukes av barn fra åtte år, og av personer som har nedsatte fysiske, sensoriske eller mentale evner, eller som mangler erfaring og kunnskap, fortsatt at de er under tilsyn eller har fått opplæring i trygg bruk og forstår farene.
2. Ikke la barn leke med apparatet.
3. Rengjøring og vedlikehold skal ikke utføres av barn, med mindre de har fylt åtte år og er under tilsyn.
4. Oppbevar apparatet og ledningen utilgjengelig for barn under åtte år.
5. Apparater skal ikke kobles til eksternt tidsur eller et separat fjernbetjeningssystem.
6. Utsiden kan bli varm mens apparatet er i bruk. Ikke ta på varme flater. Bruk håndtakene eller knottene. Bruk grytevotter eller grytekluter.
7. For å unngå elektrisk støt må ikke produktet, ledningen eller støpselet senkes ned i vann eller annen væske.
Trekk ut støpselet fra stikkkontakten når produktet ikke er i bruk samt før du rengjør det. La apparatet avkjøles før du monterer eller demonterer deler, og før du rengjør det. Du finner informasjon om hvordan du rengjør overflater som kommer i kontakt med mat, under «Rengjøring og oppbevaring».
8. Ikke bruk produktet hvis ledningen eller støpselet er skadet, hvis det er feil på produktet eller hvis det har blitt skadet. Bytte og reparasjon av strømledningen skal utføres av produsenten, en servicerepresentant eller lignende for å unngå farlige situasjoner. Lever apparatet til en godkjent tekniker for kontroll, reparasjon eller mekaniske justeringer.
9. Må ikke brukes utendørs eller på fuktig underlag.
10. Hvis det brukes tilbehør som ikke er anbefalt eller selges av produktets produsent, kan det føre til brann, elektrisk støt eller skader.
11. Ikke la ledningen henge over kanten av bordet eller benken, og ikke ta på varme flater.
12. Må ikke plasseres på eller i nærheten av varme platetopper eller i en varm stekeovn.
13. Vær ekstremt forsiktig når du flytter et apparat som inneholder varm olje eller andre varme væsker.
14. Ikke bruk apparatet til andre formål enn det er beregnet for.
15. Trykk på strømknappen for å slå av strømmen. Trekk deretter støpselet ut av stikkkontakten.
16. Ikke plasser apparatet mot en vegg eller inntil andre apparater.
La det være minst 35 cm avstand rundt apparatet når det er i bruk.
17. Ikke dekk til ventilasjonsåpningene når apparatet er i bruk.
18.  (ADVARSEL: VARM OVERFLATE!) Overflatene blir varme under bruk.
19. Sørg for at risten er låst i fronten av den utvendige kjelen.

20. Sørg alltid for, at den ydre gryde er helt lukket.

MERK: Airfryeren fungerer ikke hvis den utvendige kjelen ikke lukkes helt.



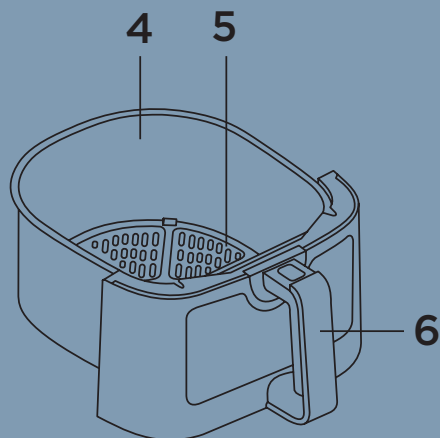
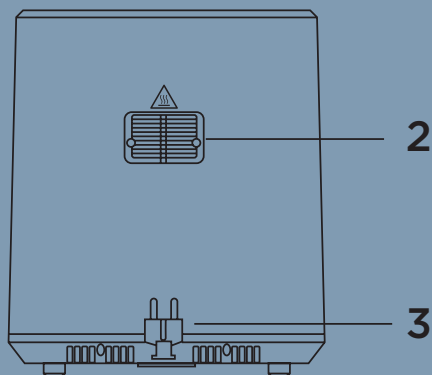
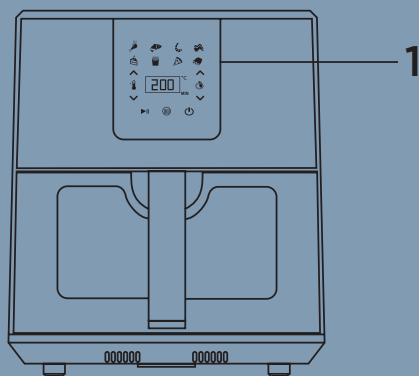

OBS: Når du har brukt apparatet, er risten, den utvendige kjelen og maten varme. Vær ekstremt forsiktig når du håndterer den utvendige kjelen / risten.

KUN TIL PRIVAT BRUK

Oversikt over apparatet



1. Kontrollpanel
2. Ventilasjonsåpning
3. Støpsel og strømledning
4. Utvendig kjele
5. Rist
6. Håndtak

-  Av/på-knapp
-  Start/pause-knapp
-  Menyknapp
-  Knapp for å justere tid og temperatur

Før første bruk

1. Fjern all emballasje.
2. Rengjør risten og den utvendige kjelen med varmt vann, litt oppvaskmiddel og en myk svamp. Ikke bruk skuremiddel. Det skader apparatet.
3. IKKE SENK AIRFRYEREN NED I VANN.
4. Tørk av innsiden og utsiden av apparatet med en myk og fuktig klut, og tørk grundig.

MERK: Du trenger ikke å fylle den utvendige kjelen med olje eller fett, siden dette apparatet bruker varm luft.

Forberedelser før bruk

1. Plasser airfryeren på flatt og stabilt underlag. Apparatet må ikke plasseres på underlag som ikke tåler varme.
2. Plasser risten i den utvendige kjelen, og plasser deretter den utvendige kjelen i airfryeren.
3. Kontroller at strømledningen er lang nok til at støpselet kan kobles til stikkkontakten, og at det er nok luftsirkulasjon rundt apparatet.

ADVARSEL

Må ikke plasseres på underlag som ikke tåler varme.

Sørg for at det er minst 35 cm avstand rundt hele airfryeren.

Ikke fyll den utvendige kjelen med olje eller annen væske.

Ikke plasser noe på apparatet.

Airfryeren slutter å fungere hvis ventilasjonsåpningen blokkeres.

Bruk



1. Trekk den utvendige kjelen forsiktig ut av airfryeren.
2. Plasser maten på risten.

MERK: Ikke overskrid maksmerket.

3. Skyv den utvendige kjelen tilbake i airfryeren.

OBS: Ikke ta på den utvendige kjelen under eller umiddelbart etter bruk, siden den blir svært varm. Bruk håndtaket til å holde den utvendige kjelen.

MERK: Apparatet fungerer ikke hvis den utvendige kjelen ikke er på plass.

4. Koble støpselet til en stikkontakt. Av/på-knappen lyser rødt. Trykk på  denne knappen. Displayet, av/på-knappen og menyknappen lyser hvitt. Displayet viser 15 minutter og 180 °C som standard innstilling. Juster tid eller temperatur. Trykk på knappen for å velge tid eller temperatur basert på ingrediensene. (Se   for å finne riktig temperatur og tid.)

5. Trykk på startknappen  for å starte apparatet.

MERK: Hvis apparatet ikke startes innen fem minutter, går det i standby-modus.

Trykk på av/på-knappen  for å aktivere displayet igjen.

6. «MIN»-symbolet bak tiden slukkes når det er igjen bare ett minutt, og apparatet teller ned fra 60 sekunder til 0. Når tilberedningen er fullført, tennes «MIN»-symbolet igjen, og tiden vises som 0 i displayet.

7. Under tilberedningen kan du trykke på pauseknappen  for å stoppe apparatet. Nedtellingen stopper og viser gjenværende tid. Trykk på denne knappen igjen for å fortsette tilberedningen.

8. Trykk på menyknappen  for å velge standardprogram. Displayet viser programmene med symboler:



Pommes frites
200 °C / 18 min



Fisk
180 °C / 23 min



Kyllingelår
200 °C / 28 min



Reker
160 °C / 10 min



Biff
180 °C / 17 min



Kake
160 °C / 18 min



Pizza
180 °C / 15 min



Kyllingevinger
180 °C / 23 min

Du kan endre verdiene ved å trykke på knappene for tid og temperatur. Trykk på startknappen for å bekrefte programmet. ▶||

9. Det kan hende du må riste på ingrediensene når halve tiden har gått (se «Innstilling» for informasjon). Du har to valg for å gjøre dette:

- Dra ut den utvendige kjelen ved hjelp av håndtaket. Apparatet stopper umiddelbart. Rist ingrediensene, og skyv deretter den utvendige kjelen inn i airfryeren igjen. Apparatet starter automatisk.
- Trykk på ▶|| pauseknappen for å stoppe apparatet, dra ut den utvendige kjelen, rist ingrediensene, og skyv deretter den utvendige kjelen inn i airfryeren igjen og ▶|| trykk på igjen for å fortsette tilberedningen.

10. Apparatet piper tre ganger når nedtellingen er fullført. Det betyr at tilberedningen er ferdig. Dra den utvendige kjelen ut av apparatet, og plasser den på underlag som tåler varme.

MERK: Hvis apparatet ikke tas i bruk innen to minutter etter at tilberedningen er fullført, vises standardinnstillingene i displayet.

11. Undersøk om ingrediensene er ferdige. Hvis de ikke er ferdige, skyver du den utvendige kjelen inn i airfryeren igjen og stiller inn tiden for å tilberede maten noen minutter til med samme temperatur.
12. For å fjerne mindre ingredienser, for eksempel pommes frites, trekker du ut den utvendige kjelen og heller innholdet over i en bolle eller på en tallerken. For å fjerne store eller skjøre ingredienser kan du bruke en kjøkkentang til å løfte dem ut av den utvendige kjelen og legge dem i en bolle eller på en tallerken

MERK: Ikke snu den utvendige kjelen opp ned. Da vil overflødig olje som har samlet seg i bunnen av kjelen, havne på ingrediensene.

OBS: Når du har brukt apparatet, er den utvendige kjelen og maten varme. Vær ekstremt forsiktig når du håndterer den utvendige kjelen / risten.

Tips

- ▲ Det tar vanligvis kortere tid å tilberede mindre ingredienser enn større ingredienser.
- ▲ For best resultat med mindre mat, for eksempel pommes frites, løkringer og kyllingnuggets, bør du riste kurven etter halve tilberedningstiden. Det kan bidra til at ingrediensene blir jevnt stekt.

- ▲ Hell litt olje på potetene for å få et sprøere resultat. Stek ingrediensene i airfryeren innen noen minutter etter at du helte olje på dem.
- ▲ Ikke tilbered ekstremt fet mat, for eksempel pølser, i airfryeren.
- ▲ Snacks som kan stekes i stekeovn, kan også stekes i airfryeren.
- ▲ Airfryeren kan også brukes til å varme opp mat. For å varme opp mat setter du temperaturen til 150 °C og steker i opptil 10 minutter.

Innstillinger

Tabellen under gjør det enklere å velge grunninnstillingene for forskjellige typer mat.

MERK: Disse innstillingene er kun ment som anbefalinger, siden tiden avhenger av størrelsen og formen på maten du tilbereder.

| Ingredienser | Min. til maks. Vekt (gram) | Tid (minutter) | Temperatur (°C) | Tips |
|-----------------------------|----------------------------|----------------|-----------------|------|
| Tynn, frossen pommes frites | 300-500 | 7-10 | 200 | Rist |
| Tykk, frossen pommes frites | 300-500 | 9-13 | 200 | Rist |
| Frosne kyllingnuggets | 250-500 | 10-13 | 180 | |
| Popcornkylling | 300-600 | 10-15 | 180 | Rist |
| Reker | 200-400 | 5-9 | 160 | |
| Frossen biff | 350-700 | 6-8 | 180 | |
| Svinekoteletter | 250-600 | 8-12 | 180 | |
| Croissant | 240-480 | 13-16 | 160 | |
| Biff | 250-600 | 6-10 | 180 | |

Rengjøring og oppbevaring

Rengjør apparatet etter bruk og før du setter det bort.

Det er nonstick-belegg på den utvendige kjelen og risten. Ikke bruk metallredskaper eller skuremidler på dem, siden det kan skade belegget.

1. Trekk ut støpselet, og la apparatet avkjøles helt. Du kan også fjerne den utvendige kjelen fra apparatet, slik at det avkjøles raskere.
2. Tørk av utsiden av apparatet med en fuktig klut. Ikke senk apparatet ned i vann eller annen væske, og ikke skyll det under rennende vann.
3. Rengjør den utvendige kjelen og risten med varmt vann, litt oppvaskmiddel og en myk svamp.

Tips

Hvis det er fastgrodd smuss på risten eller i bunnen av den utvendige kjelen, kan du fylle den utvendige kjelen med varmt vann og litt oppvaskmiddel. Plasser risten i den utvendige kjelen, og la den utvendige kjelen og risten stå i bløt i cirka ti minutter.

4. Rengjør innsiden av apparatet med varmt vann og en myk svamp.

5. Rengjør varmeelementet med en fuktig klut eller en rengjøringsbørste for å fjerne eventuelle matrester.
6. Sørg for at alle delene er rene og tørre før du setter bort apparatet.
Airfryeren må aldri settes bort mens den er varm eller våt
7. Oppbevar airfryeren på et rent og tørt sted.

Teknisk informasjon

| | |
|----------------------------|------------------------------------|
| Spenning og frekvens | 220-240 V~, 50-60 Hz |
| Effekt | 1700 W |
| Temperaturområde | 40-200 °C (intervall på 5 °C) |
| Tidsintervall | 1-60 MIN (intervall på ett minutt) |
| Kapasitet i utvendig kjele | 9,0 liter |

Resirkulering og kassering



Informasjon om kassering av elektrisk og elektronisk avfall

Dette merket på produktet og/eller vedlagte dokumenter viser at produktet skal behandles som elektrisk og elektronisk avfall (WEEE). Produkter som er merket med WEEE, må ikke kastes i restavfallet, men leveres til resirkulering. WEEE-merket avfall kan leveres kostnadsfritt til nærmeste miljøstasjon. Hvis alle kaster elektrisk og elektronisk avfall på riktig måte, sparer vi verdifulle ressurser, samtidig

so vi forhindrer potensielle negative konsekvenser for helse og miljø som følge av farlige materialer som avfallet kan inneholde.

Kontaktoplysninger:

F&H Group A/S
Gl. Skivevej 70
8800, Viborg
Danmark



SE:

Läs igenom alla instruktioner innan du använder den här apparaten och förvara dem på en säker plats för framtida referens. Vid användning av elektriska apparater ska nedanstående säkerhetsanvisningar alltid följas för att minska risken för brand, elektriska stötar och/eller andra personskador.

Viktiga säkerhetsanvisningar

1. Denna apparat får användas av barn under åtta år eller personer med nedsatt känsel, fysiska eller psykiska funktionshinder eller bristande erfarenhet och kunskap förutsatt att detta sker under uppsikt eller att personerna fått instruktioner om säker användning så att de är medvetna om riskerna.
2. Låt inte barn leka med apparaten.
3. Rengöring och annat underhåll får inte utföras av barn under åtta år om det inte sker under övervakning.
4. Håll apparaten och sladden utom räckhåll för barn under åtta år.
5. Airfryern ska inte användas ihop med en timer eller ett separat fjärrstyrningssystem.
6. Höljet kan bli varmt då apparaten är i drift. Vidrör inte varma ytor. Använd handtagen eller vreden. Använd grytvantar eller grytlappar.
7. För att skydda dig mot elektriska stötar får apparaten, nätsladden eller kontakten inte sänkas ner i vatten eller någon annan vätska.
Dra ut stickkontakten ur eluttaget när apparaten inte används samt före rengöring. Vänta tills grillen har svalnat innan du monterar eller demonterar delar samt innan apparaten rengörs. Detaljer om hur man rengör ytor som kommer i kontakt med livsmedel, se "Rengöring och förvaring".
8. Använd inte apparaten om skada har uppstått på kabeln eller kontakten eller om apparaten inte fungerar som den ska, har tappats i golvet/på marken eller är skadad. Om nätsladden har skadats måste den bytas av tillverkaren, tillverkarens servicerepresentant eller av en person med liknande kvalifikationer för att undvika fara. Lämna in apparaten till en auktoriserad serviceverkstad för undersökning, reparation eller mekanisk justering.
9. Använd inte apparaten utomhus eller på våta ytor.
10. Användning av tillbehör som inte är rekommenderade eller säljs av tillverkaren kan leda till brand, elektrisk stöt eller personskada.
11. Låt inte sladden hänga över en bords- eller bänkkant eller komma i kontakt med varma ytor.
12. Placera inte apparaten på eller i närheten av en varm gasbrännare, ett elektriskt värmeelement eller i en varm ugn.
13. Var mycket försiktig när du flyttar en apparat som innehåller het olja eller andra varma vätskor.
14. Använd inte apparaten för andra ändamål än de avsedda.
15. Stäng av apparaten med strömbrytaren. Dra därefter ut stickkontakten från vägguttaget.
16. Placera inte apparaten mot en vägg eller precis intill andra apparater.
Se till att det finns ett fritt utrymme på minst 35 cm runt apparaten när den används.
17. Täck inte över luftinloppet eller -utloppet när apparaten är igång.

18.  (VARNING: HET YTA!) Airfryerns ytor blir mycket varma vid användning.
 19. Se till att värmeplattan är låst framtill på pannan.
 20. Se alltid till att pannan är helt stängd.

OBS!: Airfryern fungerar inte om inte pannan är helt stängd.



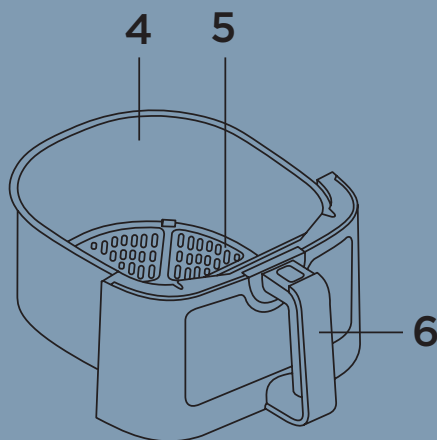
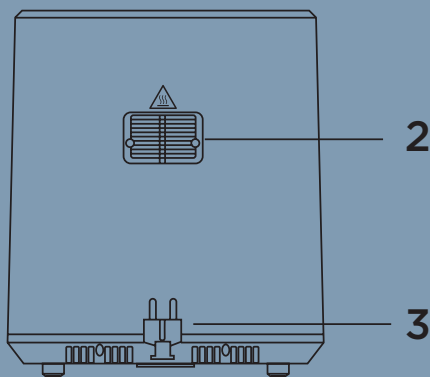
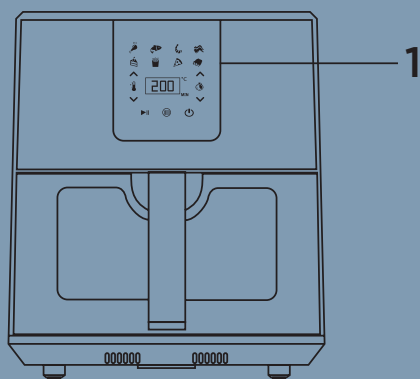

FÖRSIKTIGHET: Efter varmluftsriteringen är värmeplattan, pannan och den tillagade maten mycket varm. Var mycket försiktig när du hanterar den varma pannan/värmeplattan.

ENDAST FÖR HUSHÅLLSANVÄNDNING

Översikt över produkten



1. Manöverpanel
2. Luftutlopp
3. Nätssladd och stickkontakt
4. Panna
5. Värmeplatta
6. Handtag

-  Strömknapp
-  [START/PAUSE]-knapp
-  Menyknapp
-  Knapp för inställning av tid och temperatur

Innan du använder produkten för första gången

1. Ta bort allt emballage runt produkten.
2. Rengör värmeplattan och pannan med varmt vatten, lite diskmedel och en svamp som inte repar. Använd inte aggressiva rengöringsmaterial eftersom det kommer att skada apparaten.
3. SÄNK ALDRIG NER AIRFRYERN I VATTEN!
4. Torka av apparaten invändigt och utvändigt med en fuktig trasa och torka noggrant.

OBS! Du behöver inte fylla pannan med olja eller lägga stekfett på värmeplattan eftersom den här apparaten friterar med hjälp av varm luft.

Förbered för användning

1. Placera airfryern på en stabil horisontell yta. Placera inte apparaten på ytor som inte är värmebeständiga.
2. Placera värmeplattan i pannan och sätt därefter in pannan i airfryern.
3. Kontrollera att nätsladden räcker fram till det eluttag som du har tänkt att använda, och att luftcirkulationen runt apparaten är tillräckligt bra.

VARNING

Ställ inte apparaten på ytor som inte är värmetåliga.

Se till att lämna minst 35 cm fritt utrymme runt airfryern.

Fyll inte pannan med olja eller någon annan vätska.

Ställ inte saker ovanpå apparaten.

Airfryern kommer inte att fungera om luftintaget har täckts för.

Så här använder du airfryern



1. Håll i korghandtaget och ta försiktigt ut pannan från airfryern.
2. Placera maten på värmeplattan.

OBS! Fyll aldrig korgen med mat över max-strecket.

3. Skjut in pannan i airfryern igen.

FÖRSIKTIGHET: Rör inte vid pannan när airfryern är påslagen och ett tag efter att pannan har tagits ut eftersom den blir mycket varm. Håll alltid i handtaget när du sätter in eller tar ut pannan.

OBS! Apparaten kan inte slås på förrän pannan är helt stängd.

4. Sätt i kontakten till apparaten i ett eluttag, strömbrytaren  börjar lysa rött. Tryck på den här knappen. Kontrolldisplayen, strömbrytaren, startknappen och menyknappen börjar lysa med vitt sken. Displayen visar 15 minuter och 180 °C som standardinställning. Justera tiden eller temperaturen. Tryck på knappen   för att ställa in tiden eller temperaturen enligt ingredienserna. (Läs mer om hur du väljer rätt temperatur och tillagningstid under "Inställning")

5. Tryck på knappen  för att starta apparaten.

OBS! Om apparaten inte startas inom 5 minuter, går den automatiskt över i standby-läge, tryck på strömbrytaren  för att aktivera displayen igen.

6. "MIN"-symbolen bakom timern släcks när det bara är en minut kvar och tillagningstiden räknar ned från 60 sekunder till 0. När tillagningen är klar tänds "MIN"-symbolen igen och tiden 0 visas på displayen.

7. Under tillagning kan du trycka på pausknappen  för att stänga av apparaten, timern stannar och visar återstående tid. Tryck på den här knappen igen för att fortsätta tillagningen.

8. Tryck på menyknappen  för att välja standardprogram. Displayen visar programmen med lysande symboler:



Pommes frites
200 °C / 18 min



Fisk
180 °C / 23 min



Kycklingklubbor
200 °C / 28 min



Räkor
160 °C / 10 min



Biff
180 °C / 17 min



Kaka
160 °C / 18 min



Pizza
180 °C / 15 min



Kycklingklubba
180 °C / 23 min

Dessa värden kan ändras genom att du trycker på knapparna för inställning av temperatur och tid. Bekräfta val av program genom att trycka på startknappen ►||

9. Ingredienserna i fritöskorgen kan behöva skakas efter att halva tillagningstiden har gått (se "Inställning" för information). Du kan göra detta på två olika sätt:

- Håll i handtaget och dra ut pannan från airfryern, fritösen stängs av omedelbart. Skaka ingredienserna och skjut sedan in pannan i airfryern igen. Apparaten startar igen automatiskt.
- Tryck först på ►|| för att stänga av apparaten, dra ut pannan från apparaten, skaka ingredienserna och skjut sedan in pannan i airfryern igen. Tryck på ►|| igen för att fortsätta tillagningen.

10. Apparaten piper tre gånger när tillagningstiden har gått ut. Pipen indikerar att tillagningen är klar. Dra ut pannan från apparaten och ställ den på en värmetålig yta.

OBS! Om det inte sker någon åtgärd inom 2 minuter efter att tillagningen är klar, kommer apparaten att visa standardinställningen på displayen.

11. Kontrollera om ingredienserna är färdiglagade. Om de inte är klara ännu, skjuter du in pannan i airfryern igen och ställer in timern på några extra minuter. Du behöver inte ändra temperaturinställningen.

12. För att ta bort små ingredienser som pommes frites, dra ut pannan och töm den i en skål eller på en tallrik.

OBS! Vänd inte pannan upp och ned eftersom eventuell överflödiga olja som har ansamlats i botten på pannan då kommer att rinna ner på ingredienserna.

FÖRSIKTIGHET: Efter varmluftsfriteringen är värmeplattan, pannan och den tillagade maten mycket varm. Var mycket försiktig när du hanterar den varma pannan/ värmeplattan.

Tips

- ▲ Mindre ingredienser kräver vanligtvis kortare tillagningstid än större ingredienser.
- ▲ För bästa resultat vid tillagning av mindre livsmedel såsom pommes frites och kycklingnuggets skakar du korgen efter att halva tillagningstiden har gått. Det kan förhindra att ingredienserna friteras olika mycket.
- ▲ Håll lite olja på färskpotatis för ett krispigt resultat. Friter ingredienserna i airfryern inom några minuter efter att du har tillsatt oljan.

- ▲ Tillaga inte extremt feta ingredienser som korv i fritösen.
- ▲ Snacks som kan tillagas i ugn kan också tillagas i airfryern.
- ▲ Denna airfryer är också utmärkt för att värma upp mat. För att värma upp maten, ställ in temperaturen på 150 °C i upp till 10 minuter.

Inställningar

Tabellen nedan hjälper dig att välja rätt grundinställningar för de livsmedel som du tillagar.

OBS! Dessa inställningar är endast vägledande eftersom tillagningstiden beror på storleken och formen på de livsmedel som du tillagar.

| Ingredienser | Min. till Max. Mängd (gram) | Tid (minuter) | Temp (°C) | Tips |
|-------------------------------------|-----------------------------|---------------|-----------|-------|
| Tunna pommes frites (pommes strips) | 300-500 | 7-10 | 200 | Skaka |
| Tjocka pommes frites (frysta) | 300-500 | 9-13 | 200 | Skaka |
| Frusna kyckling-nuggets | 250-500 | 10-13 | 180 | |
| Popcorn kyckling | 300-600 | 10-15 | 180 | Skaka |
| Räkor | 200-400 | 5-9 | 160 | |
| Fryst biff | 350-700 | 6-8 | 180 | |
| Fläskkotletter | 250-600 | 8-12 | 180 | |
| Croissant | 240-480 | 13-16 | 160 | |
| Biff | 250-600 | 6-10 | 180 | |

Rengöring och förvaring

Rengör alltid apparaten efter användning och innan den ställs undan för förvaring. Pannan och värmeplattan har en non-stick-beläggning. Använd inte metallredskap eller slipande rengöringsmaterial för att rengöra apparaten, eftersom detta kan skada non-stickbeläggningen.

1. Dra ut kontakten från eluttaget och vänta tills apparaten har svalnat helt. Du kan även dra ut pannan från apparaten så svalnar den snabbare.
2. Torka av apparatens hölje med en fuktig trasa. Sänk inte ner apparatens hölje i vatten eller någon annan vätska och spola inte av apparaten under rinnande vatten.
3. Rengör pannan och värmeplattan med varmt vatten, lite diskmedel och en svamp som inte repar.

Tips

För matrester som är svåra att avlägsna från värmeplattan eller pannans botten, fyll pannan med varmt vatten och lite diskmedel. Sätt i värmeplattan i pannan och låt pannan och värmeplattan ligga i blöt i cirka 10 minuter.

4. Rengör apparaten invändigt med varmt vatten och en icke-slipande kökssvamp.

5. Rengör värmeelementet med en fuktig trasa eller rengöringsborste för att ta bort eventuella matrester.
6. Se till att alla delar är rena och torra innan du ställer undan apparaten.
Ställ aldrig undan airfryern för förvaring när den fortfarande är varm eller om den är våt.
7. Förvara airfryern på en ren och torr plats.

Tekniska data

| | |
|-----------------------|--------------------------------|
| Spänning och frekvens | 220-240 V~, 50-60 Hz |
| Värmeeffekt | 1700 W |
| Temperaturområde | 40 - 200 °C (Intervall 5 °C) |
| Tidsintervall | 1 - 60 MIN (Intervall 1 minut) |
| Pannans volym | 9,0 l |

Återvinning och bortskaffning



Information till konsumenter om bortskaffande av elektriskt och elektroniskt avfall
Denna märkning på en produkt och/eller medföljande dokument indikerar att den, när den har tjänat ut, ska kasseras som elektrisk och elektronisk utrustning (WEEE). WEEE-märkta avfallsprodukter får inte slängas i hushållssoporna.

■ Produkter av denna typ ska lämnas in på en miljöstation för återvinning av de material som den är tillverkad av. För korrekt hantering, insamling och återvinning; lämna in allt WEEE-märkt avfall på en återvinningsanläggning i din kommun, avfallet kan lämnas in utan kostnad. Om alla konsumenter kasserar uttjänt elektrisk och elektronisk utrustning på rätt sätt, kommer det att spara värdefulla resurser och förhindra potentiella negativa effekter på människors hälsa och miljön på grund av farliga material som avfallet kan innehålla.

Kontaktinformation:

F&H Group A/S
Gl. Skivevej 70
8800, Viborg
Danmark



EN:

Please read all the instructions before using this appliance and keep safe for future reference. When using electrical appliances, basic safety precautions should always be followed to reduce the risk of fire, electric shock, and / or injury to persons, including the following:

Important Safety Information

1. This appliance can be used by children aged from 8 years and above and persons with reduced physical, sensory or mental capabilities or lack of experience and knowledge if they have been given supervision or instruction concerning use of the appliance in a safe way and understand the hazards involved.
2. Children shall not play with the appliance.
3. Cleaning and user maintenance shall not be made by children unless they are older than 8 and supervised.
4. Keep the appliance and its cord out of reach of children less than 8 years.
5. Appliances are not intended to be operated by means of an external timer or separate remote-control system.
6. The outer surface may get hot when the appliance is operating. Do not touch hot surface. Use handles or knobs. Use oven mitts or potholders.
7. To protect against risk of electrical shock, do not immerse appliance, cord or plug in water or other liquid.
Unplug from socket outlet when not in use and before cleaning. Allow to cool before putting on or taking parts, and before cleaning the appliance. Details on how to clean surfaces in contact with food, please refer to 'Cleaning and storage'.
8. Do not operate appliance with a damaged cord or plug or after the appliance malfunctions or has been dropped or damaged in any manner. Supply cord replacement and repairs must be conducted by the manufacturer, its service agent, or similarly qualified persons in order to avoid a hazard. Bring it to a qualified technician for examination, repair, or mechanical adjustment.
9. Do not use outdoors or on wet surface.
10. The use of accessory attachments not recommended or sold by the appliance manufacturer may cause fire, electric shock or injury.
11. Do not let cord hang over edge of table or counter or touch hot surface.
12. Do not place on or near a hot gas or electric burner, or in a heated oven.
13. Extreme caution must be used when moving an appliance containing hot oil or other liquids.
14. Do not use appliance for other than intended purpose.
15. To disconnect, press the power button to cut off the power. Then remove the plug from wall outlet.
16. Do not place the appliance against a wall or directly next to other appliances. Leave at least 35cm of free space around the appliance when in use.
17. Do not cover the air inlet or the outlet when the appliance is operating.
18.  (CAUTION: HOT SURFACE!) The surfaces are liable to get hot during use.
19. Make sure the cooking plate is locked into the front of the outer pot.
20. Always make sure the outer pot is fully closed.

NOTE: The airfryer will not operate unless the outer pot is fully closed.

CAUTION: After hot air frying, the cooking plate, the outer pot and the cooked foods are hot. Extreme caution must be used when handling the hot outer pot / cooking plate.

FOR HOUSEHOLD USE ONLY

Product overview

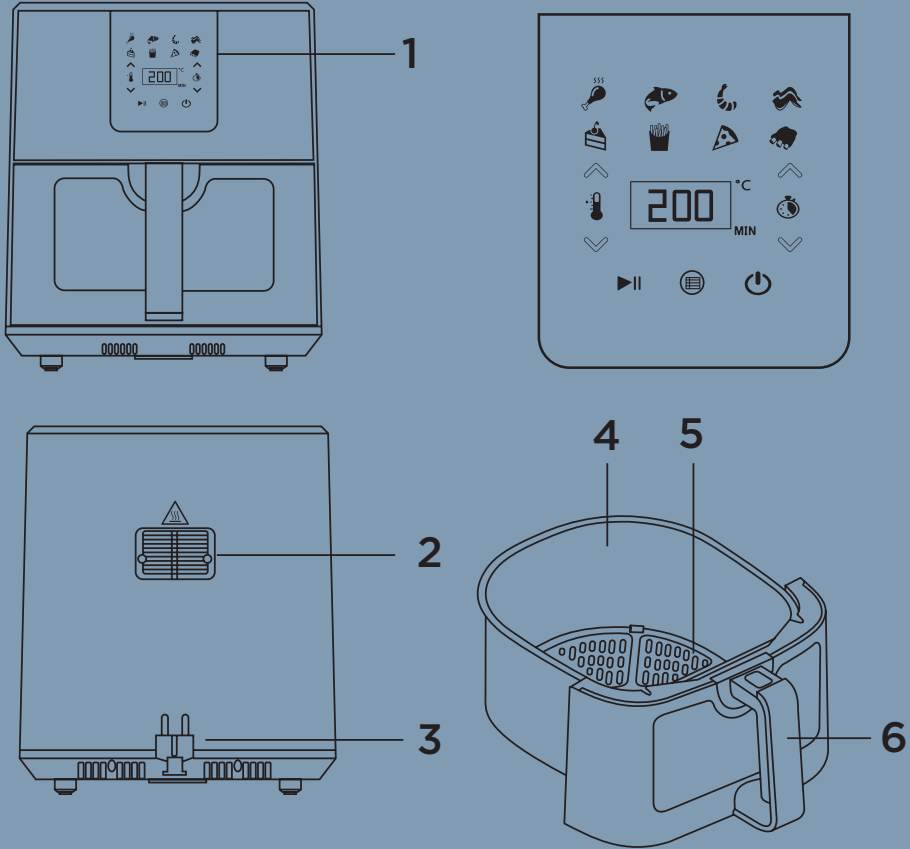

1. Control panel

2. Air outlet

3. Power cord and plug

4. Outer pot

5. Cooking plate

6. Handle

 Power button

 Start/Pause button

 Menu button

 Time & temperature adjustment button

Before first use

1. Remove all the packing.
2. Clean the cooking plate and outer pot with hot water, some washing-up liquid and a non-abrasive sponge. Do not use any abrasive cleaning materials as this will damage the appliance.
3. DO NOT IMMERSER THE AIRFRYER BODY IN WATER.
4. Wipe the appliance inside and out with a soft damp cloth and dry thoroughly.

NOTE: You do not need to fill the outer pot with oil or cooking plate fat as this appliance works on hot air.

Prepare for use

1. Place the airfryer on a stable horizontal surface. Do not place the appliance on non-heat-resistance surfaces.
2. Place the cooking plate in the outer pot, then insert the outer pot into the airfryer.
3. Make sure the power cord has enough length to the power socket and there is enough good air circulation around the product.

WARNING

Do not place on non heat resistant surface.

Make sure there is at least 35cm of free space all around the airfryer.

Do not fill the outer pot with oil or any other liquid.

Do not put anything on top of the appliance.

The airfryer will malfunction if the air inlet is covered.

How to use

1. Carefully pull the outer pot out from the Airfryer.
2. Place your food on the cooking plate.



NOTE: Do not exceed the Max. indication level.

3. Slide the outer pot back into the airfryer.

CAUTION: Do not touch the outer pot during and some time after use, as it gets very hot. Only hold the outer pot by the handle.

NOTE: The appliance can not work until the outer pot is fully closed.

OBS! Apparaten kan inte slås på förrän pannan är helt stängd.

4. Plug the appliance to the power socket and the power button  will light up in red color. Press this button, the control display, power button, start button and menu button will light up in white color. The display shows 15 minutes and 180 °C as the default setting. Adjust the Time or Temp. press the button   to set the time or temperature according to the ingredients. (Refer to the “Setting” to determine the correct temperature and cooking time)

5. Press the start button  to start the appliance.

NOTE: If the appliance is not started in 5 minutes, the appliance will enter standby mode, press the power button  to light up the display again.

6. The “MIN” symbol behind the timer will extinguish when there is only one minute left and the cooking time will count down from 60 seconds to 0. When cooking complete, the “MIN” symbol will light up again and the time show 0 on the display.
7. During the cooking operation, you can press the pause button  to stop the appliance, the timer will stop and shows the remaining time. Press this button again to continue the cooking operation.

8. Press the menu button  to select the default programs for convenient operation. The display shows the programs with shining symbols:



French Fries
200 °C / 18 min



Fish
180 °C / 23 min



Drumstick
200 °C / 28 min



Shrimp
160 °C / 10 min



Steak
180 °C / 17 min



Cake
160 °C / 18 min





Pizza
180 °C / 15 min



Chicken wing
180 °C / 23 min

Those values can be changed by pressing the Time and Temp. adjustable buttons. Confirm the program by pressing the start button 

9. Your ingredients may require shaking halfway through the cooking time (refer to the “Setting” for information). To do this, you have two options:

- Pull the outer pot out from the appliance by the handle directly, the appliance will stop working immediately. Shake the ingredients and then slide the outer pot back into the airfryer, the appliance will start working again automatically.
- Press  to stop the appliance firstly, pull the outer pot out from the appliance, shake the ingredients and then slide the outer pot back to the airfryer, press  again to continue the cooking operation.

10. The appliance will beep three times when the cooking time has finished, that means the cooking process is complete. Pull the outer pot out from the appliance and place on a heat resistance surface.

NOTE: If there is no operation within 2 minutes after cooking complete, the appliance will show the default setting on the display.

11. Check if the ingredients are ready. If they are not ready yet, slide the outer pot back into the airfryer and set the timer for a few extra minutes under same temperature setting.

12. To remove small ingredients such as French fries, pull out the outer pot and empty the outer pot into a bowl or onto a plate.

To remove large or fragile ingredients, use a pair of tongs to lift the ingredients out of the outer pot and place into a bowl or onto a plate.

NOTE: Do not turn the outer pot upside down still attached to it, as any excess oil that has been collected on the bottom of the outer pot will leak onto the ingredients.

CAUTION: After hot air frying, the cooking plate, the outer pot and the cooked foods are hot. Extreme caution must be used when handling the hot outer pot / cooking plate.

Tips

- ▲ Smaller ingredients usually require a slight shorter preparation time than larger ingredients.
- ▲ For best results of smaller foods such as fries, onion rings and chicken nuggets, shake to mix the food in the basket halfway through cooking time. This can help to prevent unevenly fried ingredients.

- ▲ Add a little oil to fresh potatoes for a crispy result. Fry your ingredients in the airfryer within a few minutes after you add the oil.
- ▲ Do not prepare extremely greasy ingredients such as sausages in the airfryer.
- ▲ Snacks that can be prepared in an oven can also be prepared in the airfryer.
- ▲ This airfryer is also great for reheating food. To reheat your food, set the temperature to 150°C (300°C) for up to 10 minutes.

Settings

The table below will help you select the basic settings for your food types.

NOTE: These settings are indications only, as time adjustments will be required depending on the size and shape of the foods you are cooking.

| Ingredients | Min. to Max. Amount (gram) | Time (mins) | Temp (°C) | Tips |
|------------------------|----------------------------|-------------|-----------|-------|
| Thin frozen fries | 300-500 | 7-10 | 200 | Shake |
| Thick frozen fries | 300-500 | 9-13 | 200 | Shake |
| Frozen chicken nuggets | 250-500 | 10-13 | 180 | |
| Popcorn chicken | 300-600 | 10-15 | 180 | Shake |
| Shrimp | 200-400 | 5-9 | 160 | |
| Frozen steak | 350-700 | 6-8 | 180 | |
| Pork Chop | 250-600 | 8-12 | 180 | |
| Croissant | 240-480 | 13-16 | 160 | |
| Steak | 250-600 | 6-10 | 180 | |

Cleaning and storage

Clean the appliance after every use and before storage.

There is non-stick coating on the outer pot and cooking plate. Do not use metal utensils or abrasive cleaning material to clean them, as this may damage the non-stick coating.

1. Unplug the airfryer from the power socket and allow the appliance cool fully. You can also remove the outer pot from the appliance to make the appliance cool down quickly.
2. Wipe the outside of the unit housing with a damp cloth. Do not immerse unit housing in water or any other liquid and do not rinse under running water.
3. Clean the outer pot and cooking plate with hot water, some washing-up liquid and a non-abrasive sponge.

Tips

If dirt is stuck to the cooking plate, or the bottom of the outer pot, fill the outer pot with hot water with some washing-up liquid. Put the cooking plate in the outer pot and let the outer pot and the cooking plate soak for approximately 10 mins.

4. Clean the inside of the appliance with hot water and a non-abrasive sponge.
5. Clean the heating element with a damp cloth or a cleaning brush to remove any food residues.

6. Make sure all parts are clean and dry thoroughly before storage.

Never store the airfryer when it is hot or wet.

7. Store the airfryer in a clean and dry place.

Technical specification

| | |
|-----------------------|--------------------------------|
| Voltage and frequency | 220-240V~, 50-60Hz |
| Heating power | 1700W |
| Temperature range | 40 - 200 °C) Interval 5 °C) |
| Time range | 1 - 60 MIN (Interval 1 minute) |
| Outer pot capacity | 9.0L |

Recycling and disposal



Information on Waste Disposal for Consumers of Electrical & Electronic Equipment. This mark on a product and/or accompanying documents indicates that when it is to be disposed of it must be treated as Waste Electrical & Electronic Equipment (WEEE). Any WEEE marked waste products must not be mixed with general household waste, but kept separate for the treatment, recovery and recycling of the materials used. For proper treatment, recovery, and recycling; please take all WEEE marked waste to your Local Authority Civic waste site, where it will be accepted free of charge. If all consumers dispose of Waste Electrical & Electronic Equipment correctly, they will be saving valuable resources and preventing potential negative effects upon human health and the environment from hazardous materials that the waste may contain.

Contact information:

F&H Group A/S
Gl. Skivevej 70
8800, Viborg
Denmark



