

Nordic Sense

Ledningsfri støvsuger / Brugsanvisning

Cordless Vacuum Cleaner / User Manual

Trådløs støvsuger / Bruksanvisning

Sladdlös dammsugare / Användarhandbok



Cordless Vacuum Cleaner

LEDNINGSFRI STØVSUGER

Varenummer / Item Number: 35390

Nordic Sense

DANSK 3

ENGLISH 8

NORSK 13

SVENSKA 18



• **0.6L dust container**
0,6L støvbeholder

Up to 40 min. runtime
Op til 40 min. driftstid

Removable battery
Aftageligt batteri

LEDNINGSFRI STØVSUGER

Læs denne manual omhyggeligt, før du bruger støvsugeren, og opbevar den korrekt.

INSTRUKTIONERNE

Sådan samler og adskiller du støvsugeren

BEMÆRK: Sørg for, at maskinen er i off-tilstand, når du samler støvsugeren.

1. Tag støvsugerens ledende rør og gulvbørsten ud.
2. Monter gulvbørsten på røret som vist på billedet. Når du hører et "klik", betyder det, at gulvbørsten er monteret korrekt.
3. Sæt slangen i kontakt med sugeporten på hovedstøvsugeren. Når du hører et "klik", betyder det, at den er installeret korrekt.

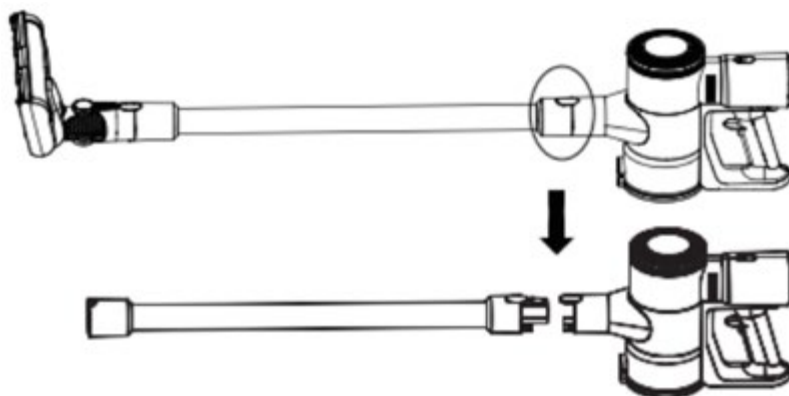
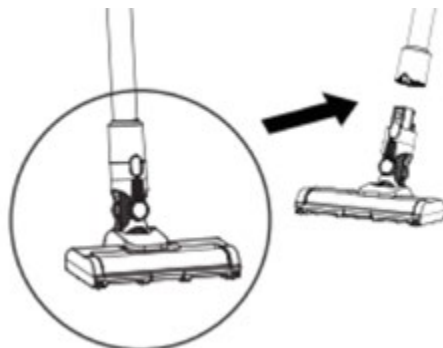

Sådan samles og adskilles batteriet

1. Saml og adskil venligst batteri som vist på billedet. Juster trykknappen på batteripakken og hovedstøvsugeren, og skub batteripakken hårdt. Tryk på knappen, og træk batteripakken ud for at adskille den.

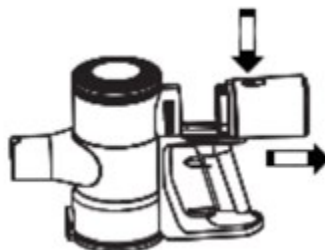

SÅDAN BRUGER DU STØVSUGEREN

Brug instruktionerne til manuel støvsugning

BEMÆRK: Træk venligst adapteren ud, før du bruger støvsugeren.

Støvsugeren kan ikke fungere, hvis støvsugeren er under opladning eller har lavt batteriniveau.

1. Alt originalt tilbehør kan forbindes direkte med denne støvsuger.

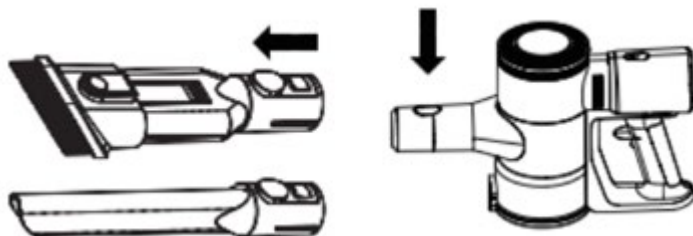

2. Tryk på afbryderknappen for at starte støvsugeren, På dette tidspunkt er støvsugeren i øko-tilstand. tryk på hastigheden kontrolknop for at ændre arbejdstilstand. Denne støvsuger har to geartilstande.

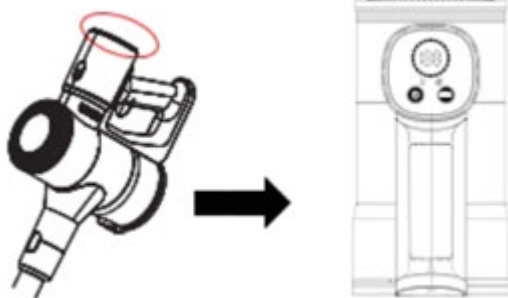

Lysets farve med forskellige batterimængder UNDER OPLADNING:		Lysets farve med forskellige batterimængder UNDER ARBEJDET:	
0-39%	viser RØD	100%-75%	viser BLÅ
40%-74%	viser LILLA	74%-40%	viser LILLA
75%-100%	viser BLÅ	39%-0%	viser RØD
Lysene slukkes, når den er fuldt opladet		≤10%	viser BLINKER RØDT

SÅDAN OPLADER DU STØVSUGEREN

BEMÆRK: Støvsugeren kan ikke fungere under opladning. Den vil vise strømmen på den digitale skærm.

1. Placer støvsugeren i nærheden af strømforsyningen. Kontakt den med adapteren.
2. Tilslut venligst adapteren til opladningsstikket.
3. Maskinen begynder at oplade.
4. Opladningsstatus kan ses på støvsugerens skærm.
5. Lyset slukkes, når støvsugeren er fuldt opladet.

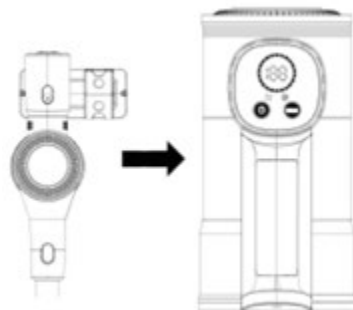

Sådan samles vægophængsklemmen som vist på billedet.

Højden på vægophænget er 1090 mm.

SÅDAN RENGØR DU STØVKOPPEN OG HEPA

BEMÆRK: For at kunne bruge støvsugeren bedre, bedes du bruge den efter 5 gange.

1. Tryk på knappen på støvkoppen.
2. Rengør støvkoppen som vist på billedet. For at samle den på den modsatte måde.



3. Tag Hepa ud som vist på billedet. Saml den efter rengøring.



SÅDAN RENGØR DU GULVBØRSTEN

BEMÆRK: Sørg for, at støvsugeren er slukket, når du rengør gulvbørsten.

Skil gulvbørsten ad som vist på billedet nedenfor. For at samle den på den modsatte måde.

1. Skub gulvbørstens udløserknapp (som vist på billedet).

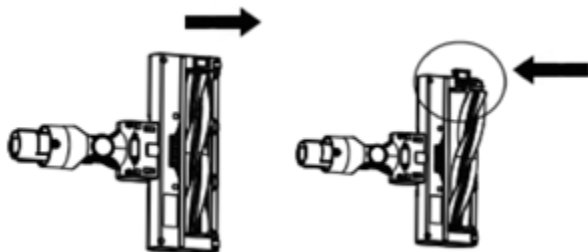

2. Drej sidedelen af gulvbørsten, og træk rullen ud (som vist på billedet).

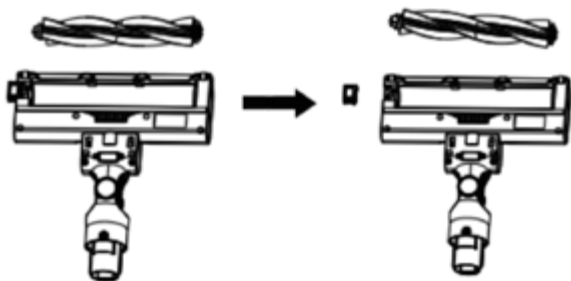

PRODUKTETS PARAMETRE

BEMÆRK: Indsugningsporten må ikke blokeres. Ellers vil motoren blive beskadiget på grund af overophedning.

BEMÆRK: For at få en god ydeevne af støvsugeren skal HEPA-blonderne udskiftes hver 3. til 6. måned.

BEMÆRK: HEPA-filteret er vaskbart.

VIGTIG TING: Sørg for, at filteret er tørt, når du bruger maskinen.

ADVARSEL: Før du rengør den elektriske gulvbørste, skal du sørge for, at støvsugeren er slukket, og fjerne den elektriske gulvbørste fra støvsugeren.

Nominel effekt:	160 W	Nominel spænding Støj:	DC 22,2V ≤ 75dB
Batterikapacitet:	2200 mAh	Opladningstid:	4-5 timer
Arbejdstid:	20 minutter (Kraftfuld) / 40 minutter (Eco)		
Batteritype:	Litiumbatteri	Produktstørrelse:	340 x 115 x 215 mm
GW.:	3,5 kg.	NW.:	2,3 kg.
Vakuumgrad:	≥12 kpa (Max)	Flowhastighed (m³/min.):	≥1,1 m ³ /min.

GENBRUG OG BORTSKAFFELSE

Oplysninger om bortskaffelse af affald til brugere af elektrisk og elektronisk udstyr



Dette mærke på produktet og/eller de tilhørende dokumenter angiver, at apparatet ved bortskaffelse skal håndteres som affald af elektrisk og elektronisk udstyr (WEEE). Et WEEE-mærket produkt må ikke smides ud sammen med almindeligt husholdningsaffald, men skal afleveres separat med henblik på sortering, genvinding og genanvendelse af materialerne.

WEEE-mærkede produkter skal afleveres på den lokale genbrugsstation med henblik på sortering, genvinding og genanvendelse. Det er gratis at aflevere affald på genbrugsstationen. Korrekt bortskaffelse af affald af elektrisk og elektronisk udstyr sikrer, at værdifulde ressourcer ikke går tabt, og beskytter mennesker og miljøet mod potentielle negative virkninger forårsaget af farlige materialer, der er indeholdt i affaldet.

Kontaktoplysninger:

F&H GROUP A/S
Gl. Skivevej 70
8800 Viborg
Danmark
Tlf.: +45 8928 1300
www.fh-group.dk



CORDLESS VACUUM CLEANER

Please read this manual carefully before using the vacuum cleaner and keep this manual properly

THE INSTRUCTIONS

How To Assemble And Disassemble The Vacuum Cleaner

NOTE: Please make sure that the machine is in the off state when assembling the vacuum cleaner.

1. Takeout the vacuum cleaner conductive tube and floor brush.
2. Install the floor brush to the tube and as shown in the picture, When you hear a "click", it means that the floor brush is installed well.
3. Please contact the tube to the suction port of the main vacuum. When you hear a "click", it means that it is installed well.

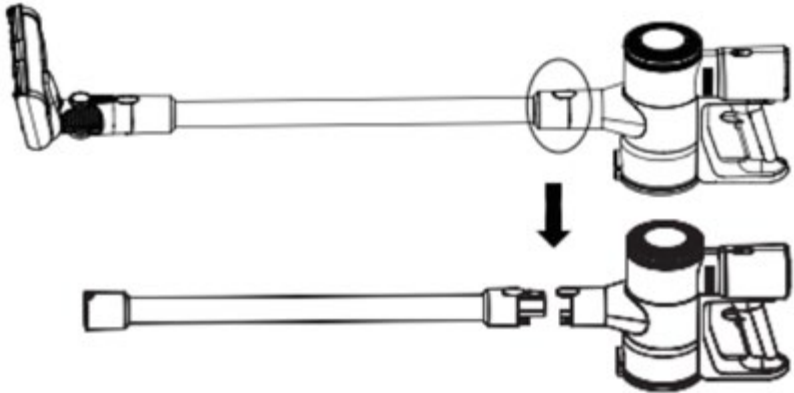
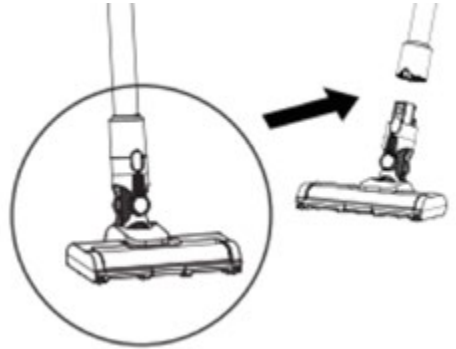

How To Assemble And Disassemble The Battery

1. Please assemble and disassemble the battery as shown on the picture. Align the snap on the battery pack and the main vacuum and push the battery pack hard. Press the button and pull the battery pack out to disassemble it.

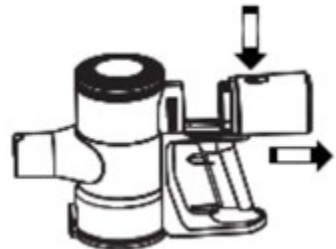

HOW TO USE THE VACUUM CLEANER

Use the manual vacuuming operation instruction

NOTE: Please pullout the adapter before using the vacuum cleaner.

The vacuum cleaner cannot work if the vacuum cleaner is charging or in a low battery state.

1. All original accessories can be directly connected with this vacuum cleaner. Please pay attention to whether other accessories match it if you want to use them.

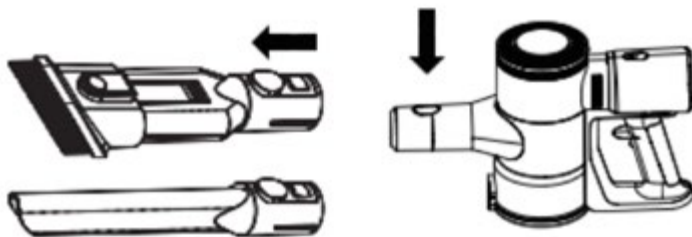

2. Press the switch button to start the vacuum cleaner, At this time, the vacuum cleaner is in eco mode. press the speed control button to change the working mode. This vacuum cleaner has two gear mode.

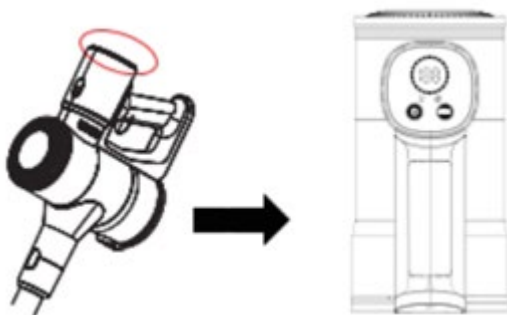

Color of light with different battery electric quantity WHILE CHARGING:		Color of light with different battery electric quantity WHILE WORKING:	
0-39%	Shows RED	100%-75%	Shows BLUE
40%-74%	Shows PURPLE	74%-40%	Shows PURPLE
75%-100%	Shows BLUE	39%-0	Shows RED
The lights go off while it is fully charged		≤10%	Shows FLASHING RED

HOW TO CHARGE THE VACUUM CLEANER

NOTE: This vacuum cleaner cannot work during charging. It will display the power on the digital screen.

1. Place this vacuum cleaner near the power supply. Contact it with the adaptor.
2. Please connect the adaptor to the charging socket.
3. The machine starts charging.
4. The charging status can be seen on the display screen of the vacuum.
5. The light will go out when the vacuum cleaner is fully charged.

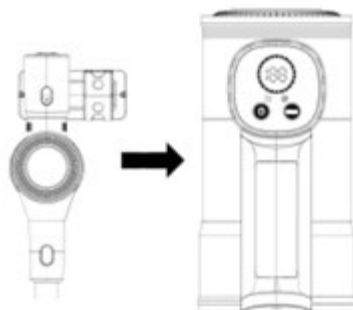

How To Assemble The Wall Hang Clip
As shown in the picture.
The height of the wall hang clip is 1090mm

HOW TO CLEAN THE DUST CUP AND HEPA

NOTE: In order to better use the vacuum cleaner, please after 5 times usage.

1. Press the button of the dust cup.
2. Clean the dust cup as shown in the picture. To assemble it in the opposite way.

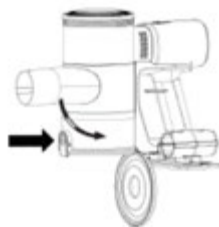

3. Takeout the Hepa as shown in the picture. Please assemble it after cleaning.



HOW TO CLEAN THE FLOOR BRUSH

NOTE: Please make sure the vacuum cleaner is off when you are cleaning the floor brush.

1. Slide the floor brush release button (as shown in the picture).

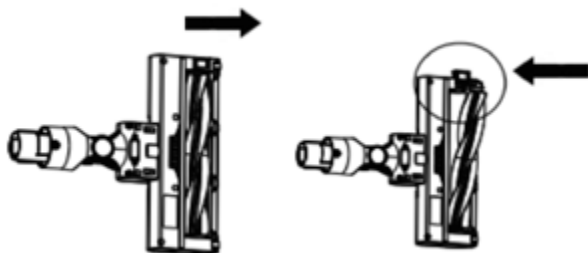

2. Rotate the side part of the floor brush and pull out the roller (as shown in the picture).

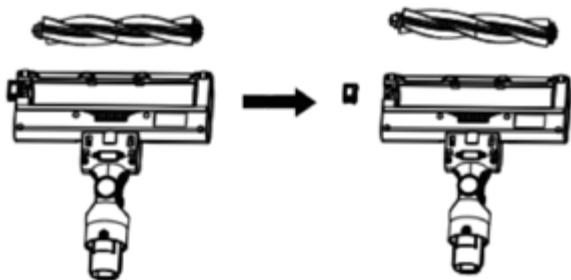

THE PRODUCT PARAMETERS

NOTE: The suction port must not be blocked. Otherwise, the motor will be damaged due to overheating.

NOTE: In order to get good performance of the vacuum, Please replace HEPA every 3 to 6 months.

NOTE: The HEPA filter is washable.

IMPORTANT THING: please make sure the filter is dry when using the machine.

WARNING: before cleaning the electric floor brush, make sure the vacuum cleaner is off and remove the electric floor brush from the vacuum cleaner

Rated Power	160 W	Rated Voltage Noise	DC 22.2V ≤75dB
Battery Type	Lithium battery	Charging Time	4-5h
Battery Capacity	2200mAh	Product Size	340 x 115 x 215 mm
Working Time	20 min (Powerful) / 40 min (Eco)		
GW.	3.5 kg	NW.	2.3 kg
Vacuum Degree	≥12 kpa (Max)	Flow Rate (m³/min.)	≥1.1 m ³ /min

RECYCLING AND DISPOSAL

Information on Waste Disposal for Consumers of Electrical & Electronic Equipment



This mark on a product and/or accompanying documents indicates that when it is to be disposed of it must be treated as Waste Electrical & Electronic Equipment (WEEE). Any WEEE marked waste products must not be mixed with general household waste, but kept separate for the treatment, recovery and recycling of the materials used. For proper treatment, recovery and recycling; please take all WEEE marked waste to your Local

Authority Civic waste site, where it will be accepted free of charge. If all consumers dispose of Waste Electrical & Electronic Equipment correctly, they will be saving valuable resources and preventing potential negative effects upon human health and the environment from hazardous materials that the waste may contain.

Contact information:

F&H GROUP A/S
 Gl. Skivevej 70
 8800 Viborg
 Danmark
 Tlf.: +45 8928 1300
 www.fh-group.dk



TRÅDLØS STØVSUGER

Les denne bruksanvisningen nøye før du bruker støvsugeren, og oppbevar den på riktig måte.

INSTRUKSJONENE

Slik monterer og demonterer du støvsugeren

MERK: Sørg for at maskinen er i off-modus når du monterer støvsugeren.

1. Fjern støvsugerens ledende rør og gulvbørste.
2. Monter gulvbørsten på røret som vist på bildet. Når du hører et "klikk", betyr det at gulvbørsten er riktig montert.
3. Sett slangen i kontakt med sugeporten på hovedstøvsugeren. Når du hører et "klikk", betyr det at den er riktig installert.

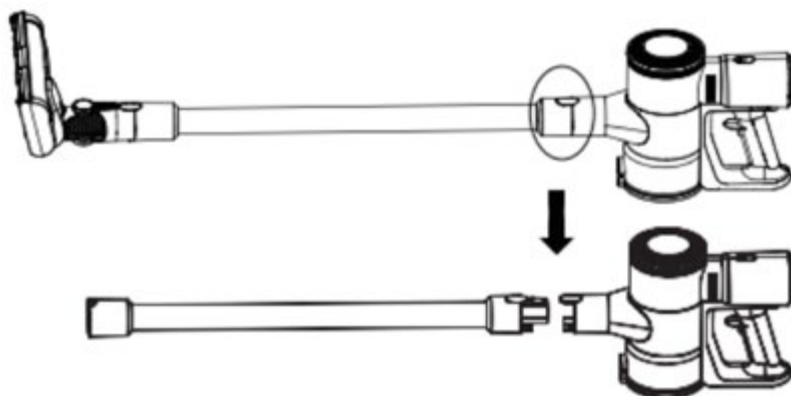
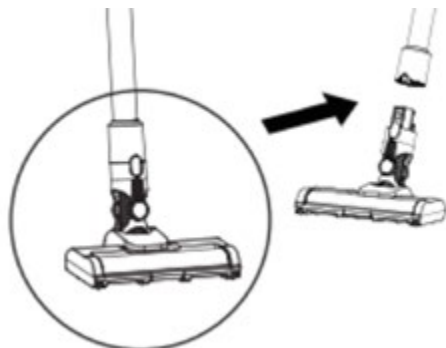

Slik monterer og demonterer du batteriet

1. Monter og demonter den batteripakken som vist på bildet. Rett inn låsen på batteripakken og hovedvakuomet, og trykk hardt på batteripakken. Trykk på knappen og trekk batteripakken ut for å demontere den.

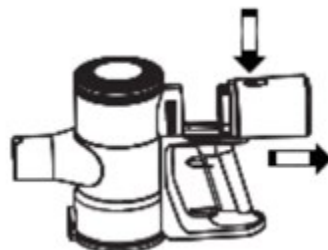

SLIK BRUKER DU STØVSUGEREN

Bruk instruksjonene for manuell støvsuging

MERK: Trekk ut støpselet før du bruker støvsugeren.

Støvsugeren kan ikke fungere hvis støvsugeren er under lading eller har lavt batterinivå.

1. Alt originalt tilbehør kan kobles direkte til denne støvsugeren.

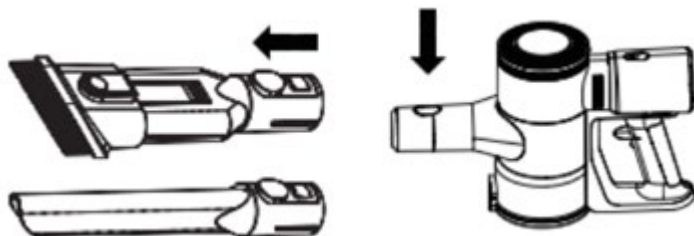

2. Trykk på av/på-knappen for å starte støvsugeren, støvsugeren er nå i øko-modus. trykk på hastighetsknappen kontrollknapp for å endre arbeidsmodus. Denne støvsugeren har to girmodus.

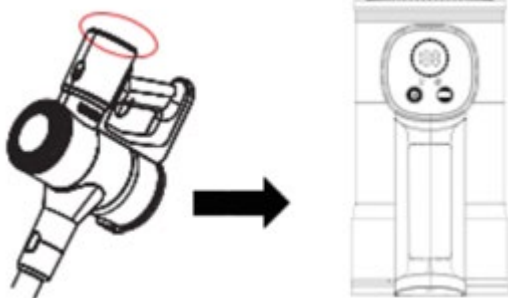

Lys farge med forskjellig elektrisk batterimengde UNDER LADING:		Lysets farge med ulike batterimengder UNDER ARBEID:	
0-39%	viser RØD	100%-75%	viser BLÅTT
40%-74%	viser LILLA	74%-40%	viser LILLA
75%-100%	viser BLÅTT	39%-0%	viser RØD
Lysene slås av mens den er fulladet		≤10%	viser BLINKER RØDT

SLIK LADER DU STØVSUGEREN DIN

MERK: Støvsugeren kan ikke fungere mens den lades. Den vil vise strømmen på den digitale Skjerm.

1. Plasser støvsugeren i nærheten av strømforsyningen. Koble den til med adapteren.
2. Koble adapteren til ladekontakten.
3. Maskinen begynner å lade.
4. Ladestatusen vises på støvsugerens skjerm.
5. Lyset slås av når støvsugeren er fulladet.

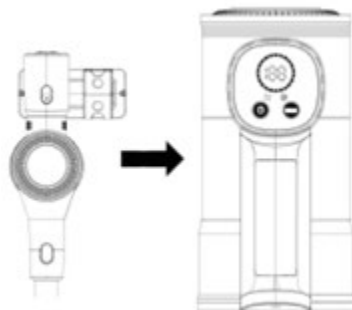

Slik monterer du veggmonteringsklemmen som vist på bildet. Høyden på veggfestet er 1090 mm.

SLIK RENGJØR DU STØVKOPPEN OG HEPA

MERK: For å bruke støvsugeren bedre, vennligst bruk den etter 5 ganger.

1. Trykk på knappen på støvkoppen.
2. Rengjør støvkoppen som vist på bildet. For å sette den sammen igjen på motsatt måte.

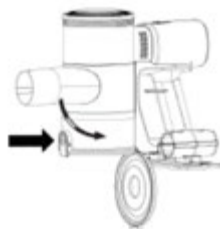

3. Fjern Hepa som vist på bildet. Sett den sammen igjen etter rengjøring.



SLIK RENGJØR DU GULVBØRSTEN

MERK: Sørg for at støvsugeren er slått av når du rengjør gulvbørsten.

Demonter gulvbørsten som vist på bildet nedenfor. For å sette den sammen igjen på motsatt måte.

1. Trykk på utløserknappen for gulvbørsten (som vist på bildet).

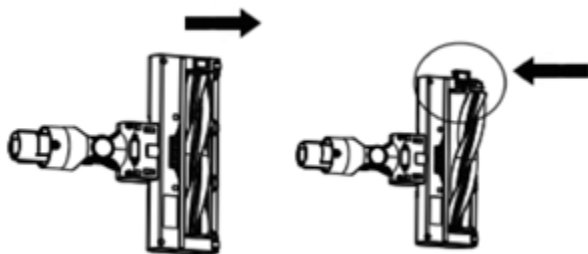

2. Vri sidedelen av gulvbørsten og trekk ut rullenv(som vist på bildet).

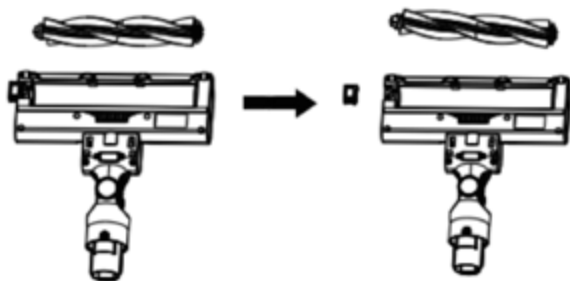

PRODUKTPARAMETERE

MERK: Ikke blokker inntaksporten. Ellers vil motoren bli skadet på grunn av overoppheting.

MERK: For å sikre god støvsugerytelse bør HEPA-membranene skiftes ut hver 3. til 6. måned.

MERK: HEPA-filteret er vaskbart.

DETTE ER VIKTIG: Sørg for at filteret er tørt når du bruker maskinen.

ADVARSEL: Før du rengjør den elektriske gulvbørsten, må du kontrollere at støvsugerens er slått av og ta den elektriske gulvbørsten ut av støvsugeren.

Nominell effekt:	160 W	Nominell spenning Støy:	DC 22,2V ≤ 75dB
Batterikapacitet:	2200 mAh	Opladningstid:	4-5 timer
Arbeidstid:	20 minutter (Kraftig) / 40 minutter (Eco)		
Batteritype:	Litiumbatteri	Produktstørrelse:	340 x 115 x 215 mm
GW.:	3,5 kg.	NW.:	2,3 kg.
Vakuumnivå:	≥12 kpa (Maks.)	Strømningshastighet (m³/min.):	≥1,1 m ³ /min.

RESIRKULERING OG KASSERING

Informasjon om kassering av elektrisk og elektronisk avfall



Dette merket på produktet og/eller vedlagte dokumenter viser at produktet skal behandles som elektrisk og elektronisk avfall (WEEE). Produkter som er merket med WEEE, må ikke kastes i restavfallet, men leveres til resirkulering. WEEE-merket avfall kan leveres kostnadsfritt til nærmeste miljøstasjon. Hvis alle kaster elektrisk og elektronisk avfall på riktig måte, sparer vi verdifulle ressurser, samtidig som vi forhindrer potensielle negative konsekvenser for helse og miljø som følge av farlige materialer som avfallet kan inneholde.

Kontaktinformasjon:

F&H GROUP A/S
 Gl. Skivevej 70
 8800 Viborg
 Danmark
 Tlf.: +45 8928 1300
www.fh-group.dk



SLADDLÖS DAMMSUGARE

Läs denna bruksanvisning noggrant innan du använder dammsugaren och förvara den på rätt sätt.

INSTRUKTIONERNA

Hur man monterar och demonterar dammsugaren

OBS: Se till att maskinen är i off-läge när du monterar dammsugaren.

1. Ta bort dammsugarens ledande rör och golvborste.
2. Montera golvborsten på röret så som visas på bilden. När du hör ett "klick" betyder det att golvborsten är korrekt monterad.
3. Sätt slangen i kontakt med sugöppningen på huvuddammsugaren. När du hör ett "klick" betyder det att den är korrekt installerad.

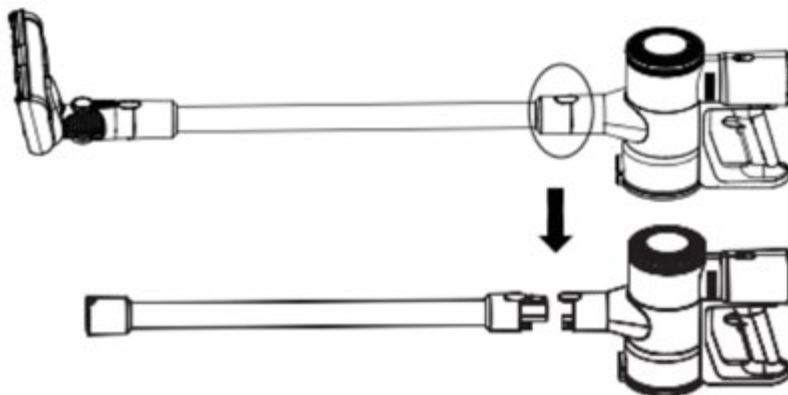
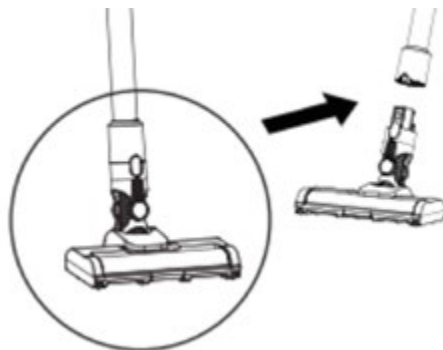

Hur man monterar och demonterar batteriet

1. Montera och demontera den batteripaketet som visas på bilden. Rikta in snäppet på batteripaketet och huvudvakuumet och tryck hårt på batteripaketet. Tryck på knappen och dra ut batteripaketet för att separera det.

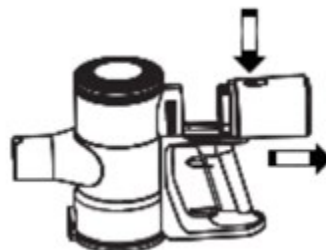

HUR MAN ANVÄNDER DAMMSUGAREN

Använd instruktionerna för manuell dammsugning

OBS: Koppla ur adaptern innan du använder dammsugaren.

Dammsugaren kanske inte fungerar om dammsugaren laddas eller har ett svagt batteri.

1. Alla originaltillbehör kan anslutas direkt till den här dammsugaren.

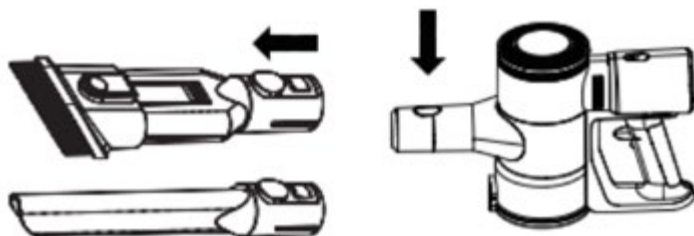

2. Tryck på strömbrytaren för att starta dammsugaren, i detta läge är dammsugaren i eco-läge. tryck på hastighetsknappen kontrollknapp för att ändra arbetsläge. Denna dammsugare har två växelläge.

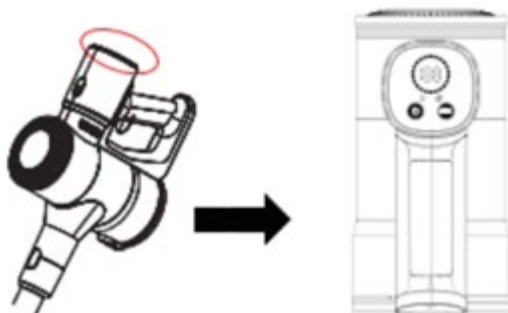

Ljutfärg med olika mängd elektriskt batteri UNDER LADDNING:		Ljusets färg med olika batterimängder UNDER ARBETE:	
0-39%	visar RÖTT	100%-75%	visar BLÅTT
40%-74%	visar LILA	74%-40%	visar LILA
75%-100%	visar BLÅTT	39%-0%	visar RÖTT
Lamporna stängs av när den är fulladdad		≤10%	Display Blinkar RÖTT

INSTRUKTIONERNA

Så här laddar du din dammsugare

OBS: Dammsugaren kan inte fungera under laddning. Den kommer att visa strömmen på den digitala Skärm.

1. Placera dammsugaren nära strömförsörjningen.
Anslut den med adaptern.
2. Anslut adaptern till laddningsuttaget.
3. Maskinen börjar ladda.
4. Laddningsstatus kan ses på dammsugarens skärm.
5. Lampan slocknar när dammsugaren är fulladdad.

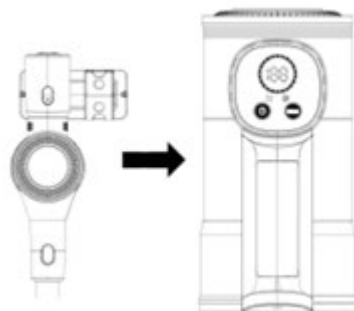

**Montera väggmonteringsklämman som visas på bilden.
Väggfästets höjd är 1090 mm.**

HUR MAN RENGÖR DAMMBEHÅLLAREN OCH HEPA

OBS: För att använda dammsugaren bättre, använd den efter 5 gånger.

1. Tryck på knappen på dammbehållaren.
2. Rengör dammskyddet som bilden visar.
För att återmontera den på motsatt sätt.

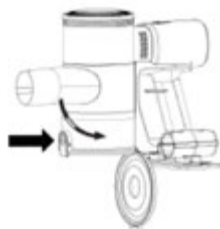

3. Ta bort Hepa enligt bilden.
Montera tillbaka den efter rengöring.



HUR MAN RENGÖR GOLVBORSTEN

Obs: Se till att dammsugaren är avstängd när du rengör golvborsten.

Demontera golvborsten enligt bilden nedan. Återmontera den på motsatt sätt.

1. Tryck på golvborstens frigöringsknapp (som visas på bilden).

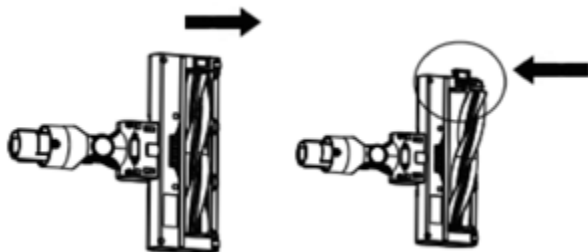

2. Vrid sidodelen av golvborsten och dra ut rullen (som visas på bilden).

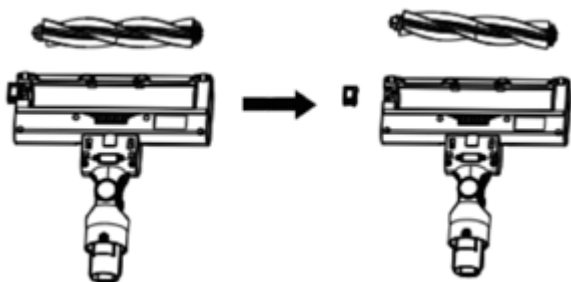

PRODUKTPARAMETRAR

OBS: Blockera inte insugningsöppningen. Annars kan motorn skadas på grund av överhettning.

OBS: För att dammsugaren ska fungera bra bör HEPA-membranen bytas ut var 3:e till 6:e månad.

OBS: HEPA-filtret är tvättbart.

VIKTIGT ATT TÄNKA PÅ: Se till att filtret är torrt när du använder maskinen.

WARNING: Innan du rengör den elektriska golvborsten ska du se till att dammsugaren är avstängd och ta bort den elektriska golvborsten från dammsugaren.

Nominell effekt:	160 W	Märkspänning Brus:	DC 22,2V ≤ 75dB
Batterikapacitet:	2200 mAh	Laddningstid:	4-5 timmar
Arbetstid:	20 minutter (kraftfull) / 40 minutter (Eco)		
Batterityp:	Litiumbatteri	Produktstørrelse:	340 x 115 x 215 mm
GW.:	3,5 kg.	NW.:	2,3 kg.
Vakuumnivå:	≥12 kpa (Max)	Flödes hastighet (m³/min.):	≥1,1 m ³ /min.

ÅTERVINNING OCH BORTSKAFFNING

Information till konsumenter om bortskaflande av elektriskt och elektroniskt avfall



Denna märkning på en produkt och/eller medföljande dokument indikerar att den, när den har tjänat ut, ska kasseras som elektrisk och elektronisk utrustning (WEEE). WEEE-märkta avfallsprodukter får inte slängas i hushållssoporna. Produkter av denna typ ska lämnas in på en miljöstation för återvinning av de material som den är tillverkad av. För korrekt hantering, insamling och återvinning; lämna in allt WEEE-märkt avfall på en

återvinningsanläggning i din kommun, avfallet kan lämnas in utan kostnad. Om alla konsumenter kasserar uttjänt elektrisk och elektronisk utrustning på rätt, kommer det att spara värdefulla resurser och förhindra potentiella negativa effekter på människors hälsa och miljön från farliga material som avfallet kan innehålla.

Kontaktinformation:

F&H GROUP A/S
Gl. Skivevej 70
8800 Viborg
Danmark
Tel: +45 8928 1300
www.fh-group.dk





See full range of
Nordic Sense
products.

PRESS BUTTON



Nordic Sense